

» 2012



Making good bikes perfect





## Let's get physical!

Während das Internet zunehmend unsere Informationswelt dominiert, schlagen Sie gerade den aktuellen LSL-Katalog 2012 auf – und das ist gut so! Denn wie das echte Erlebnis des punktgenauen Anbremsens einer Kurve und der folgenden, auf Ideallinie gefahrenen Schräglage von keinem Videospiel ersetzt werden kann, hat auch die Bildwiedergabe auf einem glattgestrichenen, hochwertigen Papier eine fühlbare Ausstrahlung, die von der immateriellen Darstellung auf einem Bildschirm kaum erreicht werden kann.

Jedes Jahr verwenden wir viel Muße und Hingabe auf die Neuerstellung unseres Katalogs, und so finden Sie auch in dieser Ausgabe wieder eine umfassende Darstellung des vielseitigen LSL-Angebots. Erstmals haben wir bewusst auf Listen für die Modellzuordnung von Hebeln und Rastengelenken verzichtet: Hier soll das Netz seinen gebührenden Platz einnehmen. Aktuelle Datensammlungen und Preise können Sie jederzeit der LSL.eu entnehmen.

Dafür finden Sie „schwarz auf weiß“ Detailinformationen über die Funktionsweise unserer Teile, interessante Berichte und jede Menge Anregungen. Nehmen Sie sich Zeit für die Lektüre unseres neuen Katalogs. Und lassen Sie sich inspirieren zu Ihrem persönlichen Projekt 2012.

Herzlichst Ihr

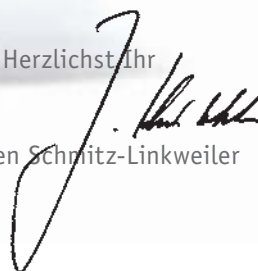

Jochen Schmitz-Linkweiler

Das totale Team	4
Le Mans 2011	6
Projekt-Bike Tiger UrbanX	8
Build your Bike	10



Lenker	
Fat Bar/Klemmböcke	13
22 mm Lenker/Klemmböcke	17
Lenkergewichte/Griffe	24
Zoll-Lenker	26
Rückspiegel	30



Zubehör	
Crash Pads	71
Achs Ball, Clutch Ball	76
Ritzel-Cover	77
Alu-Kettenschutz	77



Superbike-Kits	
Superbike-Lenkerkits	33



Fahrwerksgeometrie	
Gabelbrückensätze	78
Radsätze	81



Stummellenker	
Tour Match	41
Sport Match	44



Beleuchtung	
Urban Scheinwerferkit	82
Lampenhalter	84
Scheinwerfer	85
Kennzeichenhalter	86
Blinker/Rücklicht	87



Bremstechnik	
Brems-/Kupplungshebel	48
Bremsflüssigkeitsbehälter	50
Stahlflex-Bremsschläuche	52



Clubman Bikes	
Thrupton T 860CR	88
W 800 Lindy Bob	90
Clubman W 800TR	92



Lenkungsämpfer	
Lenkungsämpfer	54
Gabelsterne	57



Clubman Parts	
Felgenkits	94
Alu-Kotflügel	95
Sitzbänke	96



Rastenanlagen	
2Slide-Rastenanlagen	59
Rastenanlagen	62
Austauschrasten	66
Lifter	69

Merchandise Produkte	97
Verkaufshinweise	98
Index	99

## » Das totale Team



Jochen Schmitz-Linkweiler  
Direktor

**LSL** – hinter diesem Markenkürzel verbirgt sich ein Team von eingefleischten Spezialisten, die sich mit ganzer Energie und Leidenschaft dem Design und der Weiterentwicklung hochwertiger Produkte widmen und dabei seit über 25 Jahren kompromisslos auf Qualität setzen. Was die Zahl unserer technikbegeisterten Kunden, die ihrem Bike eine individuelle Veredelungskur gönnen, ständig wachsen lässt.

LSL-Zubehör wird direkt im Werk entworfen und gezeichnet. Jochen Schmitz-Linkweiler, Gründer und Kopf des Unternehmens, steht für die Ideen der Produkte und verantwortet deren konkrete Umsetzung persönlich bis zur Serienreife. Hochspezialisierte Fertigungsbetriebe in ganz Deutschland produzieren die einzelnen Komponenten dann aus zerspantem Metall, ehe sie vor Ort in Krefeld penibel genau vermessen, zusammengebaut und als LSL-Produkte in alle Welt verschickt werden.

LSL ist ein kleines Unternehmen. Daher bauen wir gezielt Netzwerke auf, um von technologischen Innovationen zu profitieren und Synergien erzielen zu können. Ein Beispiel für diese erfolgreiche Strategie ist unsere Zusammenarbeit mit dem TÜV Rheinland. Mit Unterstützung seiner Labors konnten wir ein eigenes, weit über die gesetzlichen Standards hinausgehendes Anforderungsprofil für die Produktion extrem belastbarer Lenker entwickeln – offiziell zertifiziert durch das Gütesiegel „TÜV.com“!

Beweis der Vorreiterschaft ist der Umstand, dass das Verkehrsministerium dieses Prüfprofil 2011 zur Richtlinie für die Prüfung von Sonderlenkern erhoben hat.

Doch bei der Sicherung unserer internationalen Wettbewerbsfähigkeit setzen wir nicht nur konsequent auf vielversprechende neue Wege und die Top-Qualität handverlesener deutscher Fertigungsbetriebe. Zusätzlich unterstützen wir kompetente Rennteams, um über einen engen persönlichen Kontakt die Erfahrung der Grenzsituation in die Entwicklung unserer Produkte einfließen lassen zu können.

Inzwischen wird LSL auch zunehmend von Herstellern und Zulieferern in die Entwicklung und das Design gemeinsamer Projekt-Motorräder einbezogen. Prominentes Beispiel dafür ist die 2011 vorgestellte Tridays Eleven, bei der LSL für das Gesamtlayout und – im Speziellen – die Auslegung des Fahrwerks verantwortlich zeichnete. Trotz der Devise „Alles, was geht!“, war es aber nicht oberstes Ziel, nur die teuersten Komponenten zu verwenden. Vielmehr sollte ein in jeder Hinsicht perfektes Ganzes entstehen – wobei dem erforderlichen Aufwand allerdings keinerlei Grenzen gesetzt waren.



Dass diese Rechnung mehr als aufgegangen ist, zeigt das erzielte Ergebnis, das nicht nur die Herzen von Twin- und Hinckley-Fans höher schlagen lässt...

Wir haben aber auch stets ein offenes Ohr für unsere Kunden und hören Ihnen ganz genau zu, wenn sie Kritik an unseren Produkten üben. Denn Sie und Ihre Zufriedenheit sind der oberste Maßstab für den Sinn und die Funktion unseres Zubehörs und Ihr Feedback basiert nicht selten auf Erfahrungen, die wertvolle Hinweise für eine gezielte Weiterentwicklung liefern können.

Die Komplexität der Technik erfordert einen hohen Ausbildungsstand – bei uns und im Vertrieb. Daher setzen wir bewusst auf Ausbildung! Ohne Übertreibung können wir behaupten, dass jeder LSL-Mitarbeiter sein Produkt aus dem Effeff kennt und



**Detlef Achterberg**  
Verkaufsleiter



**Vera Neumann**  
Verkauf Inland



**Nicole Heimer**  
Verkauf/Internet



**Vera Spiegelhauer**  
Export

stets in der Lage ist, Ihnen kompetent weiterzuhelfen. Besuchen Sie einen unserer Stützpunkt-Partner und Sie finden garantiert einen Betrieb vor, der Sie in allen Details eingehend beraten kann.

Zur Entwicklung einer Firma gehört das Wachstum. LSL wächst langsam, Produkt für Produkt. Wir nehmen uns noch die Zeit, die nötig ist, um Perfektion bis ins Detail zu realisieren. Und wir können uns diesen „Luxus“ auch jederzeit leisten! Denn LSL ist ein lupenreines Privatunternehmen – und damit völlig unabhängig von den kurzfristigen Renditeerwartungen profitorientierter Investoren.

Über die reine Technik hinaus haben wir es stets mit Menschen zu tun. Freude an der Arbeit setzt die Wertschätzung des Anderen, aber auch den fairen

Umgang miteinander voraus. Danach handelt das gesamte LSL-Team: in den eigenen Reihen und gegenüber seinen Kunden.

Wir sind froh, dass wir diese Prinzipien in der kleinen Nische der Motorradtechnik leben können und danken Ihnen, dass Sie uns dies durch die Wahl und den Einsatz unserer Produkte ermöglichen.



*Verfolgen Sie den Weg von LSL persönlich als Begeisterter auf unserer Facebook-Seite.*



## » PS LSL X-Lite – die Helden von Le Mans



Das 24-Stunden-Rennen in Le Mans sollte der krönende Abschluss des Einsatzes von PS-LSL-X-Lite werden. Dramatischer und emotionaler hätte das Ende der Saison nicht ausfallen können. Nach einem Sturz in der Nacht bewiesen Fahrer wie auch alle anderen Teammitglieder wahres Stehvermögen und avancierten damit bei dem legendären Langstreckenklassiker zu den heimlichen, aber wahren Helden.

Die erste Hürde, die Qualifikation zum großen Auftritt in Le Mans, war am Freitag morgen geschafft. Das Team 161 kann antreten und steht als 51er in der Startaufstellung. Nach feierlicher Eröffnung mit den Nationalhymnen aller teilnehmenden Teams/Fahrer singen 100.000 Kehlen die abschließende Marseillaise, ein Moment zum Gänsehaut kriegen. Um Punkt 15 Uhr ist es endlich soweit, das wohl legendärste Motorrad-Langstreckenrennen wird gestartet.

Alle drei Fahrer (René Raub, Uwe Seitz und Stefan Genscher) sind gut aufgelegt und fahren gute Rundenzeiten.

Dann der Schlag in der Nacht: Uwe Seitz wird von einem Mitstreiter aus dem Sattel der #161 geholt. Resultat: Gabel und obere Gabelbrücke gebrochen, Vorderradfelge völlig verbogen, die Kunststoffteile hängen zum Teil lose herunter. Team Administrator Jochen Schmitz-Linkweiler: „Ich kenne niemanden, der auch nur auf die Idee gekommen wäre, die Maschine als Schubkarre zurück zur Box zu tragen“.

Jeder andere hätte die logische Konsequenz gezogen und aufgegeben, nicht so Uwe Seitz! Unter enormen Kraftaufwand und mit unbändiger Energie packt der PS-Chefredakteur das Wrack an den Hörnern, sprich am Lenkkopf, und schiebt die ZX-10R rückwärts auf dem Hinterrad bis zur Boxengasse (bitte probiert das mal zu Hause in der Garage aus, das Motorrad vorne nur hoch zu heben). Uwe zerrt 10 m und setzt wieder ab und wieder 10 m und setzt wieder ab. Im Livestream sehen wir in der Box, wie er sich abmüht, immer wieder einbricht und immer wieder anpackt – 38 Minuten braucht er für etwa 700 m, um die Maschine unter frenetischem Jubel der 220.000 Fans, die das Spektakel auf Großleinwänden hautnah mitverfolgen können, bis zur Boxengasse zu bringen!





Bilder: Redaktion PS

Ab da dürfen (jeweils zwei) Teammitglieder helfen, die #161 in die Box zu tragen. Das Reglement schreibt allerdings vor, dass dies nur mit einem auf dem Motorrad sitzenden Piloten geschehen darf, mit Helm auf und Handschuhen an. Ein Kraftakt erster Güte, bei dem sich die beteiligten „Träger“ abwechseln.

Dann ist's geschafft. Uwe Seitz fällt dem LSL-Mechaniker Daniel praktisch in die Arme. Sofort ist ein Arzt zur Stelle. Uwe am nächsten Tag: „Jetzt weiß ich, wofür ich 2 Jahre in die Mucki-Bude gegangen bin“.

In einer unglaublichen Teamarbeit bauen die Mechaniker das Motorrad in Rekordzeit von einer Stunde komplett neu auf. Währenddessen machen sich der Team-Manager Marco Apel und Fahrwerks-Ingenieur Jochen Schmitz-Linkweiler ernste Gedanken um das Chassis. Hat der Rahmen was abbekommen, ist vielleicht sogar der Rahmenkopf angerissen? Nach der Leistung des Teams mag keiner die Entscheidung zum „Aus“ fällen, aber die Sicherheit der Fahrer muss Vorrang haben. Eine genaue Analyse der Gabel lässt hoffen. Ein Gabelrohr ist durchgerutscht und hat die Kraft an die obere Gabelbrücke abgeleitet, die andere Seite der unteren Gabelbrücke ist schön tordiert und konnte Energie aufnehmen. Gemeinsam wird entschieden: Wir gehen wieder raus.

René Raub als erfahrener Analytiker übernimmt die Aufgabe der Testfahrt und soll direkt nach einer Runde wieder rein kommen. Alle sind gespannt und unglaublich, beim Reinkommen geht als erstes sein Daumen hoch und der Kommentar „fährt wie vorher“ erleichtert das Team. Das unermüdliche Schaffen hat sich gelohnt – #161 rennt wieder!

Uwe Seitz geht sogar ebenfalls noch einmal für einen Turn von 20 Minuten in den frühen Morgenstunden raus. Dann geht bei ihm nichts mehr, er ist völlig ausgepowert und hat Prellungen am ganzen Körper. René Raub und Stefan Genscher schwingen sich noch



einmal zu wahren Höchstleistungen auf. Stunde für Stunde wechseln sie sich ab und fahren das Rennen zu Ende. Anderthalb Stunden vor Ende noch mal eine Schrecksekunde, nicht auf der Strecke, sondern in der Box. Ein Kommissar steht in der Box und erklärt in Französisch, dass der Fahrer in die Box muss und eine Zeitstrafe von 20 Minuten absitzen muss. Wir hatten die Ruhezeiten bei einem Wechsel nicht eingehalten und müssen dafür still stehen.

Nach kurzem Nachrechnen war klar, dass wir die 75 %-Regel (zur Wertung müssen 75 % der Rundenzahl des Siegers gefahren werden) einhalten würden. Vollkommen ausgepowert bringt René die #161 um 15.00 Uhr über die Zielgerade. Das ganze Team ist aus dem Häuschen. Das Resultat war ein phantastischer 3. Platz in der Klasse Open und 39. im Gesamtklassement.



Le Mans ist und bleibt etwas Besonderes. Und zelebriert seine Helden auf ganz eigene Art und Weise. Die wahren Helden sind jedenfalls nicht immer nur die Sieger!

## »Tiger UrbanX



### Technische Daten:

Lenkkopfwinkel:	66,5°; Nachlauf 97 mm
Radstand:	1540 mm
Räder:	3.50x17 vorn 5.50x17 hinten
Reifen:	120/70ZR17 und 180/55ZR17
Sitzhöhe:	840 mm
Gewicht:	195 kg



Erster UrbanX Umbau 2006 auf ER-6n Basis

### Tiger UrbanX – Kraftvoller Straßenfeger

Mit der Kawasaki ER-6 präsentierte LSL 2006 den ersten UrbanX-Umbau. Charakteristische Details, die hohe Sitzposition und extreme Handlichkeit. Die Tiger 800 von Triumph lieferte jetzt eine hervorragende Vorlage, um an das Konzept des handlichen Stadt-Cruisers anzuknüpfen.



Die UrbanX rollt auf superleichten KINEO-Speichenrädern in fetten Größen mit 3.50 x 17 vorn und 5.50 x 17 hinten. Extreme Haftwerte bieten die neuesten Bridgestone BT 016 Pro in der schlauchlos Version, Größen: 120/70-17 und 180/55-17. Als Bremse hinten kommt eine leichte Brembo-Bremszange zum Einsatz. Die Schwingenabstützung erfolgt über ein hochwertiges Öhlins-Federbein.

Ein neues passendes Heckteil mit Kennzeichenhalterung und funktionelle Komponenten für Licht und Blinker runden das Bild ab.

Bitte wenden Sie sich wegen des Aufbaus einer UrbanX an unsere Spezial-Werkstatt in Krefeld. Der Aufbau kann entweder auf Basis Ihres eigenen Gebrauchtfahrzeuges erfolgen oder LSL liefert direkt das komplette Neufahrzeug.



Das Heckteil ist speziell für den gekürzten Heckrahmen designed. Eine Verwendung am Serienheck ist nicht möglich.



Jetzt ist die Tiger 800 aber immer noch ein ziemlich fetter Brocken und deshalb war massiv Hand anzulegen, um aus der Soft-Enduro eine Power-Super Moto zu machen.

Um den gabelfesten Frontscheinwerfer unterzubringen und eine kompakte Optik zu erzielen, musste der Rahmen geändert, der Fronträger abgesägt und das Heck gekürzt werden.

Für die dynamische Ergonomie sorgen der bekannte LSL-Superbike-Lenker in der starken Variante als Fat Bar. Die Fußrasten werden, durchaus Super-Moto tauglich, in einer höher angeordneten Position direkt im Rahmen verschraubt. Spielfreie Lagerung der Hebel sorgt für knackige Betätigungsarbeit. Der Sitz bleibt unverändert.

Die superleichten KINEO-Räder lassen den Einsatz von schlauchlosen Reifen zu. Mehr zu diesen Rädern finden Sie auf der Seite 81.

## »Z 1000SX Special – Build your bike

Durch die Ausrüstung mit den unterschiedlichen LSL-Zubehörkomponenten wird aus jedem Motorrad ein individuelles Bike Special.

Lassen Sie sich inspirieren!



### H = Crash Pad-Kit mit Adapterplatten

Crash Pad Haltekit	550K138.1	99,95
Crash Pads, signal-rot	550-002SR	49,95

### I = Xenolen-Blinker, LED-Technik, CNC-gefrästes Gehäuse

Xenolen-Blinker	720XC01SW	39,95
-----------------	-----------	-------

### J = Stylische Lenkergriffe und passende Gewichte

Griffe, schwarz	138G125SW	34,95
Griffgewichte	138LG1418SW	19,95

### K = CNC gefräste 6-fach einstellbare Brems- und Kupplungshebel

Bremshebel	200-R21SW	99,95
Kupplungshebel	200-L17SW	99,95

Weitere Informationen auf Seite 48.

### L = Superbike-Lenkerkit und starkem Fat Bar Lenker

Lenkerkit Z1000SX	120K138	189,00
Fat Bar X01, schwarz	128AX01SW	89,95

Weitere Informationen auf Seite 33.



**A**



**B**



**A = Rückspiegel GONIA, CNC-gefräste Alu-Gehäuse**

GONIA, links	132SD01LSW	79,95
GONIA, rechts	132SD01RSW	79,95

**B = Bremsflüssigkeitsdose mit passender Halterung**

Brake Box, ABE geprüft	244BB01SW	79,95
------------------------	-----------	-------

**C = Kennzeichenhalter mit gefräster Halterung**

Kennzeichenhalter Z1000 SX	460K138	99,95
----------------------------	---------	-------

**D = Crash Balls für Vorder- und Hinterachse**

Achs Ball vorn	555K135SR	39,95
Achs Ball hinten	556K135SR	39,95

**E = Montageständeraufnahme Lifter, große Führungsrolle mit farbiger Befestigungshülse**

Lifter M8, anthrazit	680LB08AN	29,95
----------------------	-----------	-------

**F = Verstellbare Austauschrasten**

Verstellbare Rastengelenke	114-K05	89,95
Fußrasten Racing	115-03SW	26,95

**G = 2Slide-Rastenanlage, 8-fach einstellbar mit Stahlflexbremsschlauch**

2Slide Z 1000SX	118K135	419,00
Bremsleitung	225BS51EG18	49,95

Weitere Informationen auf Seite 59.



**C**

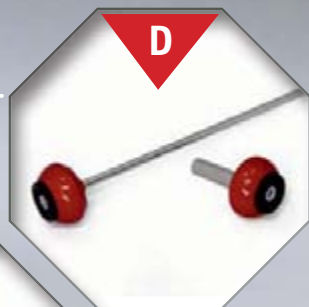

**D**



**E**

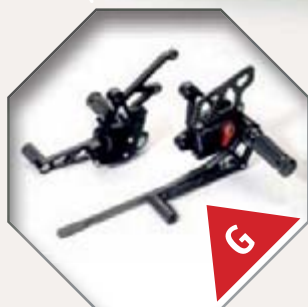

**G**



**F**



## » Fest eingespannt



### Fat Bar-Lenker

Die Fat Bar-Lenker bestehen durch ihre ungemeine Biegesteifigkeit. Der Durchmesser von 28,6 mm im Klemmbereich mit konischer Verjüngung zu den Griffen bewirkt eine verdoppelte Widerstandsfähigkeit gegen Verbiegung. Der Lenker federt weniger und bietet mehr Reserven bei extremer Belastung (siehe Lastsimulation).



### LSL-Performance:

- Doppelte Biegesteifigkeit gegenüber Standardlenkern
- Hochfeste Aluminium-Legierung mit starken Eloxalfarben
- Gefräste Lenkerklemmböcke mit modellbezogenen Anbauteilen

Als besondere Neuheit bietet LSL ab 2012 einen Fat Bar-Lenker mit echter Carbonfaser-Ummantelung an. Bei dieser Version wird die gleiche Steifigkeit bei noch mal verringertem Gewicht erzielt.

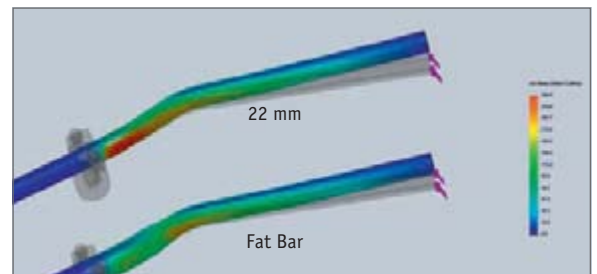

### Fat Bar-Lenkerklemmböcke

Für die Verwendung der Lenker mit größerem Klemmdurchmesser bietet LSL die erforderlichen neuen Lenkerklemmböcke an. Die Klemmböcke für Fat Bar-Lenker sind besonders aufwändig gefertigt und in schwarz, silber oder anthrazit lieferbar.

Es werden die original Verschraubungspunkte genutzt (eine Gummilagerung bleibt ggf. erhalten).



## » Fat Bar-Lenker 28,6/22,2 mm

Lenkertyp Ø 28,6/22,2 mm	Oberfl.	Art.-Nr.	Preis
--------------------------	---------	----------	-------

### Drag Bar

Drag Bar XD 2	eloxiert	128AXD2..	89,95
Farben: <input type="checkbox"/> ..SI <input checked="" type="checkbox"/> ..SW <input type="checkbox"/> ..AN			

### Drag Bar

Dragster-Lenker für schwere Typen



Drag Bar, XD 2

Lenkertyp Ø 28,6/22,2 mm	Oberfl.	Art.-Nr.	Preis
--------------------------	---------	----------	-------

### Cross Bar

Cross Bar X 00	eloxiert	128AX00..	89,95
Farben: <input type="checkbox"/> ..SI <input checked="" type="checkbox"/> ..SW <input type="checkbox"/> ..AN <input checked="" type="checkbox"/> ..GO <input checked="" type="checkbox"/> ..BL			

### Cross Bar

Nicht nur für Dirt-, sondern auch für Asphalt-Reiter

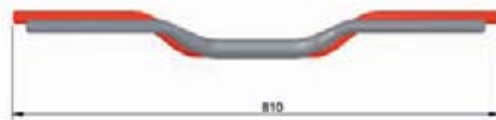
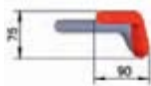

Cross Bar, X 00

Lenkertyp Ø 28,6/22,2 mm	Oberfl.	Art.-Nr.	Preis
--------------------------	---------	----------	-------

### Superbike-Lenker

Superbike, flach XN 1	eloxiert	128AXN1..	89,95
Superbike X 01	eloxiert	128AX01..	89,95
Farben: <input type="checkbox"/> ..SI <input checked="" type="checkbox"/> ..SW <input type="checkbox"/> ..AN <input checked="" type="checkbox"/> ..GO <input checked="" type="checkbox"/> ..BL			

### Superbike-Lenker

Die klassische Superbike-Form jetzt auch als Fat Bar

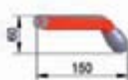

Superbike, flach XN 1

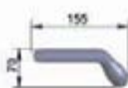

Superbike, X 01

Lenkertyp Ø 28,6/22,2 mm	Oberfl.	Art.-Nr.	Preis
--------------------------	---------	----------	-------

### Tour Bar

Tour Bar XB 3	eloxiert	128AXB3..	89,95
Farben: <input type="checkbox"/> ..SI <input checked="" type="checkbox"/> ..SW			

### Tour Bar

Der bequeme Starke für Extrem-Tourer

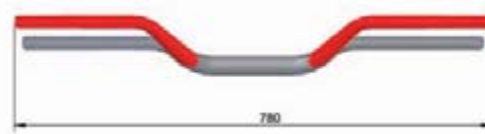
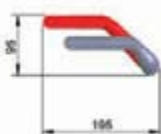

Tour Bar, XB 3

– Superbike-Lenker als Referenz in grau dargestellt –

!	Lenker	Farbe	Oberfläche	Kennzeichnung
	silber	perlgestrahlt	Lenker-Nr. + <b>..SI</b>	
	anthrazit	perlgestrahlt	Lenker-Nr. + <b>..AN</b>	
	schwarz	perlgestrahlt	Lenker-Nr. + <b>..SW</b>	
	gold	poliert	Lenker-Nr. + <b>..GO</b>	
	blau	poliert	Lenker-Nr. + <b>..BL</b>	
	Carbon	lackiert	Lenker-Nr. + <b>..CA</b>	

Die Fat Bar-Lenker können wahlweise perlgestrahlt, (in drei verschiedenen Farben), oder poliert, (in zwei Farbvarianten bestellt) werden.



### Superbike Carbon

Die klassische Superbike-Form jetzt auch in echt Carbon ummantelt.



Wie es schon im High-Tec Fahrradsektor bekannt ist, bietet LSL jetzt auch eine Variante des Fat Bar-Lenkers mit echter Carbonfaser-Ummantelung an. Hierbei wird das Aluminium-Innenrohr mit einem Schlauch aus Carbonfaser überzogen. Diese Sandwichbauweise erzielt ein noch mal verringertes Gewicht bei gleicher Steifigkeit des Lenkers.

Bei der Fertigung handelt es sich um absolute Präzisionsarbeit. Nur so sind die geforderten Toleranzen eines Motorradlenkers einzuhalten. Bei der Montage dieser Lenker ist mit hoher Aufmerksamkeit vorzugehen, damit die transparente Deckschicht des Carbonfasermaterials nicht beschädigt wird.

Lenkertyp	Ø 28,6/22,2 mm	Oberfl.	Art.-Nr.	Preis
<b>Superbike-Lenker, Carbonfaser ummantelt</b>				
Superbike C 01, faserummantelt			128CX01..	139,95
Gewicht: 600 g				

Bei vielen exklusiven Umbauprojekten werden LSL-Lenker eingesetzt. So wie hier auf der Walzwerk V-Max, mit der Marcus Walz bei der letzten Mailänder Messe angetreten ist. So rüstet auch CR&S seine neuen DUU-Modelle mit LSL-Fat Bars aus.



Klemmböcke	Farbe	Kennzeichnung
	silber	Art.-Nr. + ..SI
	anthrazit	Art.-Nr. + ..AN
	schwarz	Art.-Nr. + ..SW



### » Lenkerklemmböcke 28,6 mm

Modell	Typ	Baujahr	Art.-Nr.	Preis	Diff. zu Serie
<b>Aprilia</b>					
Shiver 750	RA	07-	127A019..	89,95	+15mm
Dorsoduro	SM	08-	127A019..	89,95	0mm
Tuono 1000R	RR	05-	127X070..	89,95	-2mm
Tuono V4R	TY	11-	127A024..	89,95	0mm
<b>BMW</b>					
R1200R	R1ST	07-	127B042..	89,95	+25mm
<b>Buell</b>					
XB-9S/12S	XB1	alle	127BU05..	99,95	+25mm
<b>Ducati</b>					
Monster 696/1100	M5	08-	127D036..	89,95	+10mm
Multistrada 1200	A2	10-	127D040..	89,95	-15mm
<b>Honda</b>					
Hornet 600	PC41	07-	127RK25..	69,95	+25mm
CBF 600S	PC43	08-	127RK25..	69,95	+15mm
CBF 1000	SC58	06-	127T015..	89,95	+30mm
CBF 1000F	SC64	10-	127RK25..	89,95	+5mm
CB 1000R	SC60	08-	127RK25..	69,95	+25mm
CB 1300	SC54	03-	127H101..	89,95	+10mm
<b>Kawasaki</b>					
ER 6N	ER650C	09-	127K133..	89,95	+15mm
Z 750	ZR750J/L	04-	127K102..	89,95	+15mm
Z 1000	ZRT00A/B	03-09	127K102..	89,95	+15mm
ZRX 1100/1200	ZRT10C/20A	alle	127K082..	89,95	+20mm
<b>Moto Guzzi</b>					
Griso 1100	LS	06-	127M017..	89,95	-10mm
<b>Suzuki</b>					
GSR 600	WVB9	07-10	127RK25..	69,95	+25mm
GSF 600 Bandit	GN77B/WVA8	95-04	127RK25..	69,95	+25mm
DL 650	WVB1	04-	127RK25..	69,95	+25mm
GSF 650 Bandit	WVCJ	07-	127X045..	89,95	+10mm
SV 650N	WVBY	03-08	127RK25..	69,95	+25mm
SVF 650 Gladius	WVCX	09-	127RK25..	69,95	+25mm
GSR 750	C5	11-	127S125..	89,95	+10mm
SV1000N	WVBX	03-	127S095..	89,95	+3mm
GSF 1200 Bandit	GV75A/WVA9	-99	127X080..	89,95	+5mm
GSF 1250 Bandit	WVCH	07-	127X065..	89,95	+12mm
GSX1250F	WVCH	10-	127S125..	89,95	+10mm
B-King	WVCR	07-	127S119..	89,95	-8mm
GSX 1400	WVBN	alle/all	127S089..	89,95	+10mm
<b>Triumph</b>					
Street Triple 675	D67LD	07-	127X080..	89,95	+10mm
Thruxton	982ME	-07	127X075..	89,95	+10mm
Scrambler	986MG	alle/all	127X075..	89,95	+10mm
Speed Triple	T509/955i/595N	97-04	127T015..	89,95	+3mm
Speed Triple 1050	515NJ	05-11	127T015..	89,95	+3mm
Speed Triple 1050	515NV	11-	127T040..	89,95	+11mm
Tiger 1050	115NG	07-	127T040..	89,95	+11mm
<b>Yamaha</b>					
XJ6 Diversion	RJ19	09-	127X075..	89,95	-10mm
FZ6	RJ07/RJ14	03-	127RK25..	69,95	+25mm
FZ8/Fazer	RN25	10-	127X075..	89,95	+20mm
FZ1	RN16	06-	127X080..	89,95	-30mm
FZS 1000 Fazer	RN06/14	-05	127Y086..	89,95	-5mm
BT 1100 Bulldog	RP05	alle/all	127X080..	89,95	-50mm
XJR 1200	4PU	alle/all	127X040..	89,95	+20mm
XJR 1300	RP02/06/10/19	alle/all	127X040..	89,95	+20mm
MT 01	RP12/18	alle/all	127Y101..	89,95	-13mm



Klemmbockkit mit zentraler Verschraubung



Adapter-Klemmböcke 22/28,6 mm  
127RK25.. +25mm 59,95

Zur Montage des Fat Bar-Lenkers in fest angegossenen 22 mm-Aufnahmen gibt es universelle Adapter, die statt des Lenkers in die Halterung geschraubt werden.





» **LSL-Performance:**

**TÜV.com** ist ein Gütesiegel, das vom TÜV Rheinland für hervorragende Produkteigenschaften vergeben wird, die deutlich über die vom Gesetzgeber geforderten Mindeststandards hinausgehen. Dieses Gütesiegel wurde nun für die Aluminium Superbike-Lenker vergeben. Details finden Sie auf der Internetseite [www.tuv.com/de](http://www.tuv.com/de).

**LSL-Stahllenker**

Hochfester Stahl, Ø 22,2 mm, Wandstärke 2,0 mm  
Wahlweise in verchromt oder schwarz beschichtet



**LSL-Aluminiumlenker**

Besondere Sorgfalt wenden wir bei der Produktion der Aluminiumlenker an. Nach Versuchsreihen in Zusammenarbeit mit der Universität Hamburg kristallisierte sich eine hochfeste Alu-Legierung heraus, die hohe Festigkeit mit ausreichender Verformbarkeit vereint. Die Belastungsfähigkeit der aus diesem Material gefertigten Lenker liegt um 60 % über der geforderten Prüflast. Alle LSL-Lenker werden mit TÜV-Teilegutachten für über 200 Modelle geliefert, der Superbike-Lenker Typ 01 mit ABE für alle gängigen Naked Bikes.

LSL-Aluminiumlenker haben einen Außendurchmesser von 22,2 mm und 4 mm Wandstärke (innen 14 mm). Die Lenker sind hochglanzpoliert und je nach Typ in bis zu sieben Eloxalfarben lieferbar.

Das LSL-interne Dauerlaufprofil ist Benchmark für eine realitätsbezogene Lenkerprüfung.

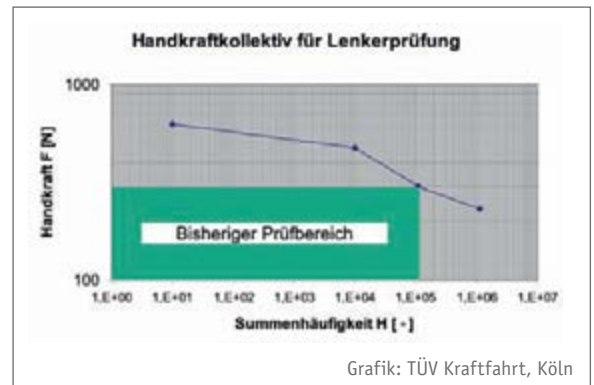

Alu-Lenker	Farbe	Oberfläche	Kennzeichnung
	schwarz	poliert	Lenker-Nr. + <b>..SW</b>
	blau	poliert	Lenker-Nr. + <b>..BL</b>
	rot	poliert	Lenker-Nr. + <b>..RT</b>
	gold	poliert	Lenker-Nr. + <b>..GO</b>
	titan	poliert	Lenker-Nr. + <b>..TI</b>
	silber	poliert	Lenker-Nr. + <b>..SI</b>
	nickel	poliert	Lenker-Nr. + <b>..NI</b>
	anthrazit	sand	Lenker-Nr. + <b>..MA</b>
	matt-schwarz	sand	Lenker-Nr. + <b>..MB</b>



Als neue Oberflächen-Variante bietet LSL den Superbike-Lenker zusätzlich in sand-perl Optik an.

## » Standard-Lenker 22,2 mm

Lenkertyp Ø 22,2 mm	Oberfl.	Art.-Nr.	Preis
<b>Drag Bar</b>			
Drag Bar LD 1	chrom	123LD01	45,95
Drag Bar, wide LD 2	chrom	123LD02	45,95
Drag Bar, wide LD 2	schwarz	123LD02SW	45,95
Drag Bar AD 2	Alu, eloxiert	122AD02..	49,95
Farben: ..SW ..SI ..BL ..TI			

### Drag Bar

Der Klassiker für Dragster und Streetfighter



Drag Bar, D2

Lenkertyp Ø 22,2 mm	Oberfl.	Art.-Nr.	Preis
<b>Sport-Tourer</b>			
Sport-Tourer LS 1	chrom	123LS01CH	45,95
Sport-Tourer LS 1	schwarz	123LS01SW	45,95
Sport-Tourer AS 1	Alu, eloxiert	122AS01..	49,95
Farben: ..SW ..SI ..GO ..TI			
Brooks Bar LS 2	schwarz	123LS02SW	59,95

### Sport-Tourer

Der Sportliche für dynamisches Fahren



Sport-Tourer, S1



Brooks Bar, S2

Lenkertyp Ø 22,2 mm	Oberfl.	Art.-Nr.	Preis
<b>Street Bar</b>			
Street Bar L 00	chrom	123L000CH	45,95
Street Bar L 00	schwarz	123L000SW	45,95
Street Bar A 00	Alu, eloxiert	122A000..	49,95
Farben: ..SW ..SI ..BL ..GO ..TI ..RT			
Street Bar, high A 04	Alu, eloxiert	122A004..	49,95
Farben: ..SW ..SI ..BL ..GO ..TI ..NI			

### Street Bar

Der Breite für Wheelies und andere Späße

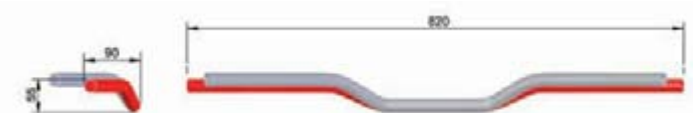

Street Bar, 00



Street Bar high, 04

- Superbike-Lenker als Referenz in grau dargestellt -

Lenkertyp Ø 22,2 mm	Oberfl.	Art.-Nr.	Preis
---------------------	---------	----------	-------

Superbike-Lenker			
Superbike, flach LN 1	chrom	123LN01CH	45,95
Superbike, flach LN 1	schwarz	123LN01SW	45,95
Superbike, flach AN 1	Alu, eloxiert	122AN01..	49,95
Farben:			
Superbike L 01	chrom	123L001CH	45,95
Superbike L 01	schwarz	123L001SW	45,95
Superbike A 01	Alu, eloxiert	122A001..	49,95
Farben:			

## Superbike-Lenker

Der Griffgünstige für unsere Superbikekits

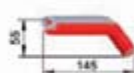

Superbike flach, N1

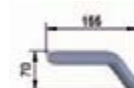

Superbike, 01



Lenkertyp Ø 22,2 mm	Oberfl.	Art.-Nr.	Preis
---------------------	---------	----------	-------

Naked Bike			
Naked Bike L 02	chrom	123L002CH	49,95
Naked Bike L 02	schwarz	123L002SW	49,95
Naked Bike A 02	eloxiert	122A002..	54,95
Farben:			

## Naked Bike-Lenker

Der Favorit für die Naked Bikes

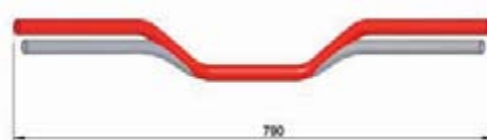
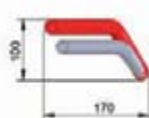

Naked Bike, 02

– Superbike-Lenker als Referenz in grau dargestellt –

Lenkertyp Ø 22,0 mm	Oberfl.	Art.-Nr.	Preis
---------------------	---------	----------	-------

BMW-Lenker			
BMW-Lenker LMB1	matt-silber	123LMB1SI	89,95

## BMW-Lenker

Der Eine für die BMW Boxer



Für BMW Motorräder mit Heizgriffen hat LSL den Lenkertyp M1 entwickelt. Dieser Lenker ist mit eingeschweißten Gewindeendstücken ausgerüstet für die Montage der original Lenkergewichte (jedes 450 g) und der Griffheizung (10 mm Austrittsöffnung zwischen den Klemmböcken). Der Lenker wird in Stahl gefertigt und ist matt-silber lackiert.

Maße: 690 (740) x 60 x 145 mm  
Lenkerdurchmesser: 22,0 mm

## » Standard-Lenker 22,2 mm

Lenkertyp Ø 22,2 mm	Oberfl.	Art.-Nr.	Preis
<b>Touren-Lenker</b>			
Touren-Lenker L 03	chrom	123L003	49,95

### Touren-Lenker

Aufrecht sitzen wie auf der alten Z 900



Tourer, L 03

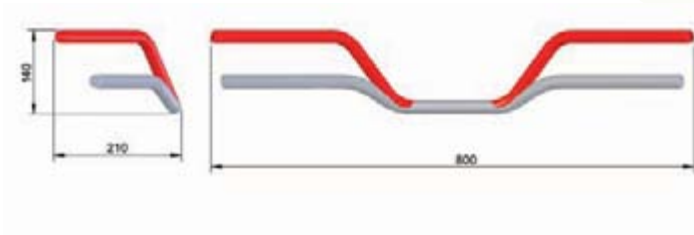

Lenkertyp Ø 22,2 mm	Oberfl.	Art.-Nr.	Preis
<b>Flat Track</b>			
Flat Track L14	chrom	123L014	59,95
Flat Track L14	schwarz	123L014SW	59,95

### Flat Track

Der starke Breite, nicht nur für die Sandbahn



Flat Track, L 14



– Superbike-Lenker als Referenz in grau dargestellt –



Der Flat Track-Lenker wird gerne auf Retro-Klassiker verbaut, mehr dazu unter Clubman ab Seite 92.



### LSL-Lenkerklemmböcke

Die gefrästen LSL-Klemmböcke sind zur Montage in den original vorhandenen Verschraubungspunkten gemacht. Die gegebenenfalls vorhandene Gummilagerung bleibt dadurch erhalten.

Je nach Modell wird die Lenkerposition in eine niedrigere oder höhere Lage versetzt. Die Differenz zur Serienhalterung ist in der Tabelle jeweils aufgeführt.

Die Eloxalfarbe ist standardmäßig Alu-silber, auf Wunsch ist auch Lieferung in schwarz eloxiert möglich. Die Klemmböcke kommen mit modellbezogenem Teilegutachten, gleichzeitig sind auch alle passenden LSL-Lenker aufgeführt.

#### » Lenkerklemmböcke 22 mm

Modell	Typ	Baujahr	Art.-Nr.	Preis	Diff. zu Serie
<b>Honda</b>					
CBF 1000	SC 58	06-	121H111	79,95	+25mm
<b>Kawasaki</b>					
Z 750	ZR750J	04-06	121K102	79,95	+20mm
Z 750	ZR750L	07-	121K102	79,95	+20mm
Z 1000	ZRT00A	03-06	121K102	79,95	+20mm
Z 1000	ZRT00B	07-09	121K102	79,95	+20mm
<b>Moto Guzzi</b>					
V11 Sport	KR		121M013	79,95	-
<b>Suzuki</b>					
GS 500	GM51B	89-00	121S036	69,95	-
GSF 1200 Bandit	GV75A	-99	121S064	79,95	+10mm
GSF 1200 Bandit	WVA9	00-	121S064	79,95	+10mm
<b>Triumph</b>					
Street Triple 675	D67LD	07-	121T041	79,95	+3mm
Bonneville, Gußrad	986MF	alle	121T024	79,95	+5mm
Scrambler	986MG	alle	121T044	79,95	+5mm
Thunderbird Sport	T309RT/RD	alle	121T020	79,95	-30mm
Speed Triple	T509	97-01	121T015	79,95	-5mm
Speed Triple	595N	02-04	121T015	79,95	-5mm
Speed Triple 1050	515NJ	05-07	121T015	79,95	-5mm
<b>Yamaha</b>					
XJ6 Diversion	RJ19	09-	121Y121	79,95	-25mm
FZS 1000 Fazer	RN06	-05	121Y086	79,95	-20mm
FZ1	RN16	06-	121S064	79,95	-25mm
BT 1100 Bulldog	RP05	alle	121Y091	79,95	-45mm
XJR 1200	4PU	alle	121Y073	79,95	+5mm
XJR 1300	RP02/06/10/19	alle	121Y073	79,95	+5mm
<b>Universal Klemmböcke</b>					
Schrauben 60mm			121KL60..	79,95	



Die Differenz zu der Höhe der Serienklemmböcke (D) ist in der Tabelle für jedes Modell aufgeführt.



## » RiseUp



Für Motorräder mit Standardlenker gibt es eine praktische Alternative, den Lenker anzuheben. Die gefrästen **RiseUp Klemmböcke** bringen die Lenkerposition hoch und auf den Fahrer zu. Durch die universelle Auslegung passen die Klemmböcke auf alle Lenkerverschraubungen für 22,2 mm Lenker mit Stichmaß 32-35 mm, für Monster 38 mm. Der Versatz ist immer 16 mm nach hinten und dabei wahlweise 25 bzw. 35 mm nach oben.

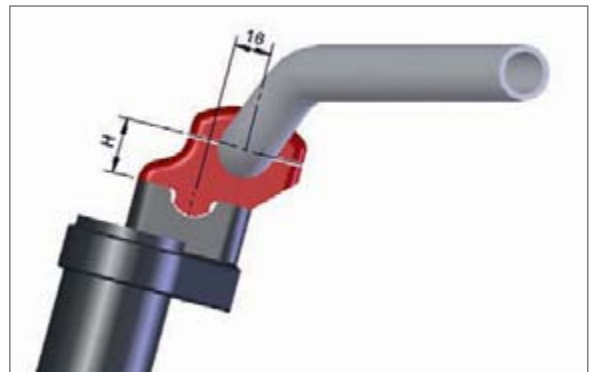

### » RiseUp Klemmböcke

Artikel	Farbe	Art.-Nr.	Preis	RiseUp 16/H
---------	-------	----------	-------	----------------

#### RiseUp Klemmböcke, universal für 22,2 mm-Lenker

RiseUp Klemmb.	silber/schwarz	121RI25..	59,95	16/25mm
RiseUp Klemmb.	silber/schwarz	121RI01..	59,95	16/35mm
RiseUp Klb. Ducati	silber	121RI30DSI	59,95	16/30mm

#### RiseUp Klemmböcke, universal für 28,6 mm-Lenker

RiseUp Klemmb.	silber/schwarz	127RI28..	79,95	16/28mm
----------------	----------------	-----------	-------	---------



Bei der Verwendung der **Distanzböcke** wird der Lenker hoch gesetzt. Diese Ausführung gibt es in 15, 25 und 35 mm Höhe sowie für Fat Bar-Lenker mit 30 mm Höhe.

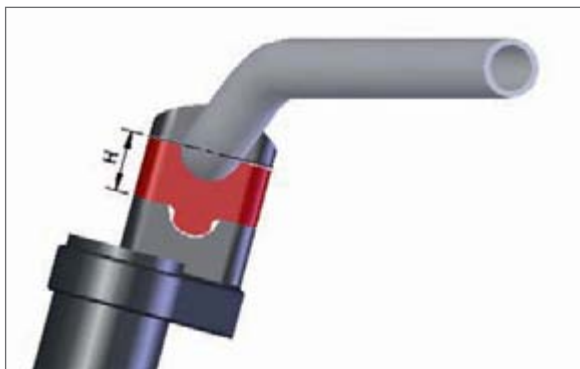

### » Distanzböcke

Artikel	Farbe	Art.-Nr.	Preis	RiseUp H
---------	-------	----------	-------	-------------

#### Distanzböcke, universal

RiseUp Bock 22mm	silber	121RD15SI	25,95	+15mm
RiseUp Bock 22mm	silber/schwarz	121RD25..	25,95	+25mm
RiseUp Bock 22mm	silber	121RD35SI	25,95	+35mm
RiseUp Ducati 28,6	silber/schwarz	127RD30..	35,95	+30mm
RiseUp Speed Triple	silber	127RD25T	39,95	+25mm



Artikel	Lenker Innen-Ø	Länge	Art.-Nr.	Preis
<b>Aluminium Lenkerverlängerung, zylindrisch</b>				
Lenkerverlängerung 22mm	14mm	35mm	135-LV4SW	24,95
Lenkerverlängerung 1"	17mm	20mm	165-LV1SW	24,95

Zur Verbreiterung eines Aluminiumlenkers im Griffbereich bietet LSL spezielle Lenkerverlängerungen an. Diese werden wie Lenkergewichte angebracht.

Für die Montage der serienmäßigen Lenkerendstücke von verschiedenen Suzuki und Triumph Modellen bietet LSL passende Befestigungskits für Alu-Lenker und Lenkrohre an.



Artikel	Lenker Innen-Ø	Art.-Nr.	Preis
<b>Montagekits Suzuki-Seriengewichte</b>			
GSX-R 600/750	14mm	135S003	9,95
SV 650N	14mm	135S002	14,95
SFV 650 Gladius	14mm	135S005	9,95
SV 1000N	14mm	135S001	14,95
B-King	14mm	135S006	9,95
<b>Montagekits 25,4mm Alu-Lenker</b>			
Bonneville Speichenrad	17mm	165T001	19,95

Kit enthält gleichzeitig eine Lenkerverlängerung um 8 mm.

### Bohrschablone – für den Werkzeugsatz des Profis

Für den festen Sitz der Schaltereinheiten müssen die Bohrungen für die Verdrehstifte vom originalen Lenker auf den neuen Lenker übertragen werden. Mit der LSL-Bohrschablone kann man problemlos das Abstandsmaß der Bohrung übertragen und wird beim Bohren durch die Buchse geführt. Diese Bohrerschablone ist für Bohrer mit Ø5mm ausgelegt.



Artikel	Lenker Ø	Art.-Nr.	Preis
<b>Bohrschablone</b>			
Bohrschablone 5mm	22mm	902DT01	29,95
Bohrschablone 5mm	25,4mm	902DT02	34,95



## » Glänzendes Ende



**Technische Information**  
**Lenkerinnendurchmesser:**  
 Stahl: 18 mm / Alu: 14 mm

**Lenkerendstücke:** Die kleinen Endstücke im 22 mm Lenkerdurchmesser

Typ	Material	Oberf.	Lenker Innen-Ø	Art.-Nr.	Preis
<b>Lenkerendstücke, zylindrisch</b>					
Bar End	Alu	eloxiert	14	135-004..	16,95
Bar End	Alu	eloxiert	18	135-001A..	16,95
Farben: <span style="background-color: black; color: white;">..SW</span> <span style="background-color: lightgrey; color: black;">..SI</span> <span style="background-color: blue; color: white;">..BL</span> <span style="background-color: darkgrey; color: white;">..TI</span> <span style="background-color: red; color: white;">..RT</span> <span style="background-color: yellow; color: black;">..GO</span>					
Bar End	Stahl	chrom/schwarz	18	135-001..	16,95



**Flat Caps:** Die flachen Caps gibt es in Alu oder in Stahl

Typ	Material	Oberf.	Lenker Innen-Ø	Art.-Nr.	Preis
<b>Lenkergewichte Flat Cap/Paar</b>					
Flat Cap	Alu	eloxiert	14	135-005..	19,95
Farben: <span style="background-color: black; color: white;">..SW</span> <span style="background-color: lightgrey; color: black;">..SI</span> <span style="background-color: blue; color: white;">..BL</span> <span style="background-color: darkgrey; color: white;">..TI</span> <span style="background-color: red; color: white;">..RT</span> <span style="background-color: yellow; color: black;">..GO</span>					
Flat Cap	Stahl	chrom/schwarz	14	135-005F..	19,95
Flat Cap	Stahl	chrom/schwarz	18	135-0G5F..	19,95



**Lenkergewichte:** Die elliptischen Lenkeraugen, wahlweise in buntem Alu oder schwerem Stahl

Typ	Material	Oberf.	Lenker Innen-Ø	Art.-Nr.	Preis
<b>Lenkergewichte, elliptisch/Paar</b>					
Elliptisch	Alu	eloxiert	14	135-003..	19,95
Elliptisch	Alu	eloxiert	18	135-002..	19,95
Farben: <span style="background-color: black; color: white;">..SW</span> <span style="background-color: lightgrey; color: black;">..SI</span> <span style="background-color: blue; color: white;">..BL</span> <span style="background-color: darkgrey; color: white;">..TI</span> <span style="background-color: red; color: white;">..RT</span> <span style="background-color: yellow; color: black;">..GO</span>					
Elliptisch	Stahl	chrom/schwarz	14	135-003F..	19,95
Elliptisch	Stahl	chrom/schwarz	18	135-001E..	19,95
Elliptisch	Edelst.	feingedreht	14	135-003VA	26,95
Elliptisch	Edelst.	feingedreht	18	135-002VA	26,95



## Crash Balls: Attraktiver Lenkerkopf im Design der LSL-Crash Pads

Typ	Material	Oberfläche	Lenker Innen-Ø	Art.-Nr.	Preis
<b>Crash Ball/Paar</b>					
Crash Ball	Alu	eloxiert	14	136AL14..	25,95
Crash Ball	Alu	eloxiert	18	136AL18..	25,95
Farben: <b>..SW</b> <b>..TI</b> <b>..SI</b> <b>..GO</b> <b>..OR</b> <b>..WT</b>					
Crash Ball	Alu	lasiert	14	136AL14..	25,95
Crash Ball	Alu	lasiert	18	136AL18..	25,95
Farben: <b>..BL</b> <b>..RT</b>					
Crash Ball	Stahl	chrom/schwarz	14	136FE14..	25,95
Crash Ball	Stahl	chrom/schwarz	18	136FE18..	25,95
Crash Ball	Edelstahl	feingedreht	14	136VA14	34,95
Crash Ball	Edelstahl	feingedreht	18	136VA18	34,95



## Stylische Lenkergriffe

**Alu und Gummi:** Griffiges Gummi mit stylischen Alu-Hülsen. Länge 125 mm; geeignet für 22 mm Lenkerarmaturen.

Passend zum Styling der Lenkergriffe gibt es jetzt in den gleichen Farben auch Lenkergewichte. Die Gewichte sind für Stahl- oder Alu-Lenker geeignet.

Artikel	Oberfläche	Art.-Nr.	Preis / Paar
<b>Lenkergriffe</b>			
Lenkergriffe	eloxiert	138G125..	34,95
Farben: <b>..SW</b> <b>..SI</b> <b>..GO</b>			

Typ	Material	Oberf.	Lenker Innen-Ø	Art.-Nr.	Preis / Paar
<b>Passende Lenkergewichte</b>					
Griff-Gewichte	Alu	poliert	14/18	138LG1418..	19,95
Farben: <b>..SW</b> <b>..SI</b> <b>..GO</b>					



!	Farbe	Oberfläche	Kennzeichnung
	gold	eloxiert	Artikel-Nr. + <b>..GO</b>
	schwarz	eloxiert	Artikel-Nr. + <b>..SW</b>
	silber	eloxiert	Artikel-Nr. + <b>..SI</b>

## » Zoll-Lenker 25,4 mm



!	Farbe	Oberfläche	Kennzeichnung
	silber	sand	Lenker-Nr. + <b>..MS</b>
	schwarz	sand	Lenker-Nr. + <b>..MB</b>
	schwarz	poliert	Lenker-Nr. + <b>..SW</b>
	gold	poliert	Lenker-Nr. + <b>..GO</b>

Lenker in dem typisch amerikanischen Querschnitt 1-Zoll werden klassischerweise an Harleys und aktuellen Triumph-Modellen verbaut. LSL bietet schon seit den 90er Jahren schwere Stahl-Lenker in den unterschiedlichen Lenkerversionen an.

Diese Lenker sind aus Präzisionsstahlrohr mit 3 mm Wandstärke gefertigt. Gerade für die breiten Chopper-Lenkern ergibt sich dadurch eine weitgehend vibrationsfreie, sehr steife Lenkerkonstruktion.

Als einziger Lenkerproduzent in Europa ergänzt LSL dieses Zoll-Lenker Angebot seit dem letzten Jahr

durch leichte, aber hochfeste Aluminium-Lenker auch mit sportlichen Lenkerformen.

Diese Lenker sind so gefertigt, dass die Wandstärke (außen 4 mm) zum Klemmbereich hin stärker werdend ausgeführt ist. Die Lenker erreichen dadurch eine Steifigkeit, die konventionellen Stahllenkern ebenbürtig ist.



Für die Kabelinnenführung sind die Aluminium-Lenker wahlweise mit Langlöchern ausgerüstet.



Lenkertyp Ø 25,4 mm	Oberfl.	Art.-Nr.	Preis
---------------------	---------	----------	-------

### Drag Bar

Drag Bar LD1.1	chrom	163LD01.1	54,95
Drag Bar LD2.1	chrom	163LD02.1	54,95
Drag Bar LD2.1	schwarz	163LD02.1SW	49,95
Drag Bar LD2.2 Harley-Delle	chrom	163LD02.2	59,95
Drag Bar LD2.2 Harley-Delle	schwarz	163LD02.2SW	54,95
Drag Bar AD 2.1	Alu, eloxiert	162AD01.1..	89,95
Drag Bar AD 2.4 Langloch	Alu, eloxiert	162AD01.4..	99,95

Farben:  ..MS  ..MB  ..SW

### Drag Bar

Der Klassiker für Dragster, gerne jetzt in Alu



Drag Bar, LD

Lenkertyp Ø 25,4 mm	Oberfl.	Art.-Nr.	Preis
---------------------	---------	----------	-------

### Clubman

Clubman LS1	chrom	163LS01.1	55,95
Clubman LS1	schwarz	163LS01.1SW	49,95
Clubman LS1, Harley-Delle	chrom	163LS01.2	59,95
Clubman LS1, Harley-Delle	schwarz	163LS01.2SW	54,95
Clubman AS 1.1	Alu, eloxiert	162AS02.1..	89,95
Clubman AS 1.4, Langloch	Alu, eloxiert	162AS02.4..	99,95

Farben:  ..MS  ..MB  ..SW  ..GO

### Clubman

Der einzig Richtige für sportliches Fahren mit den Triumph Zweizylindern



Clubman, LS

Lenkertyp Ø 25,4 mm	Oberfl.	Art.-Nr.	Preis
---------------------	---------	----------	-------

### Street Bar

Street Bar L00.1	chrom	163L000.1	59,95
Street Bar L00.1	schwarz	163L000.1SW	54,95
Street Bar L00.2, Harley-Delle	chrom	163L000.2	64,95
Street Bar L00.2, Harley-Delle	schwarz	163L000.2SW	59,95
Street Bar A 00.1	Alu, eloxiert	162A000.1..	89,95
Street Bar A 00.4, Langloch	Alu, eloxiert	162A000.4..	99,95

Farben:  ..MS  ..MB  ..SW  ..GO

### Street Bar

Der coole Breite für extremen Fahrspaß



Street Bar, L00

– Roadster-Lenker als Referenz in grau dargestellt –

## » Zoll-Lenker 25,4 mm

Lenkertyp Ø 25,4 mm	Oberfl.	Art.-Nr.	Preis
<b>Roadster</b>			
Roadster L01.1	chrom	163L001.1	59,95
Roadster L01.1	schwarz	163L001.1SW	54,95
Roadster L01.2, Harley-Delle	chrom	163L001.2	64,95
Roadster L01.2, Harley-Delle	schwarz	163L001.2SW	59,95
Roadster A 01.1	Alu, eloxiert	162A001.1..	89,95
Roadster A 01.4, Langloch	Alu, eloxiert	162A001.4..	99,95

Farben:  ..MS  ..MB  ..SW  ..GO



Roadster

### Roadster

Der Passende für bestes Handling



Lenkertyp Ø 25,4 mm	Oberfl.	Art.-Nr.	Preis
<b>Flat Track</b>			
Flat Track L14.1	chrom	163L014.1	65,95
Flat Track L14.1	schwarz	163L014.1SW	59,95
Flat Track L14.2, Harley-Delle	chrom	163L014.2	69,95
Flat Track L14.2, Harley-Delle	schwarz	163L014.2SW	64,95
Flat Track A 14.1	Alu, eloxiert	162A014.1..	89,95
Flat Track A 14.4, Langloch	Alu, eloxiert	162A014.4..	99,95

Farben:  ..MS  ..MB  ..SW  ..GO

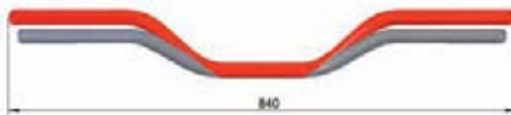

Flat Track

### Flat Track

Souveräne Kontrolle nicht nur auf der Flat Track Bahn



Lenkertyp Ø 25,4 mm	Oberfl.	Art.-Nr.	Preis
<b>Wide Bar</b>			
Wide Bar L11, Ø 22mm	chrom	163L011.0	64,95
Wide Bar L11.1	chrom	163L011.1	69,95
Wide Bar L11.1	schwarz	163L011.1SW	64,95
Wide Bar L11.2, Harley-Delle	chrom	163L011.2	74,95
Wide Bar L11.2, Harley-Delle	schwarz	163L011.2SW	69,95



Wide Bar

### Wide Bar

Lenker, extra breit

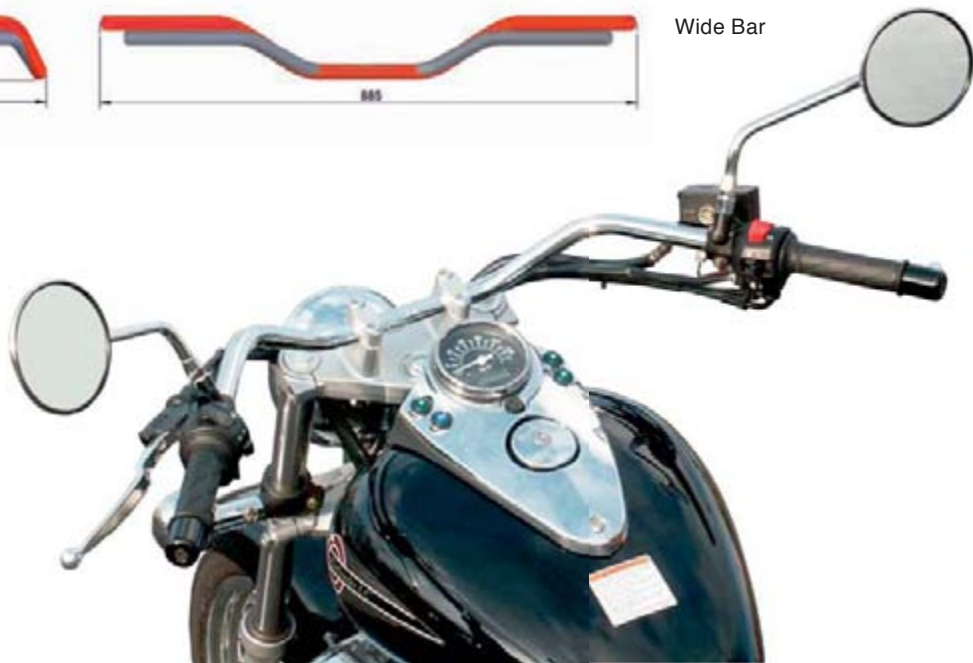

Lenkertyp Ø 25,4 mm	Oberfl.	Art.-Nr.	Preis
---------------------	---------	----------	-------

### Butterfly

Butterfly L10, Ø 22mm	chrom	163L010.0	64,95
Butterfly L10.1	chrom	163L010.1	69,95
Butterfly L10.1	schwarz	163L010.1SW	64,95
Butterfly L10.2, Harley-Delle	chrom	163L010.2	74,95
Butterfly L10.2, Harley-Delle	schwarz	163L010.2SW	69,95



### Butterfly

Der große Geschwungene



Lenkertyp Ø 25,4 mm	Oberfl.	Art.-Nr.	Preis
---------------------	---------	----------	-------

### Old Style

Old Style L12.1	chrom	163L012.1	74,95
Old Style L12.2, Harley-Delle	chrom	163L012.2	79,95



### Old Style

Stylisch, wie der Name sagt



Lenkertyp Ø 25,4 mm	Oberfl.	Art.-Nr.	Preis
---------------------	---------	----------	-------

### Shuffle

Shuffle L15.1	chrom	163L015.1	69,95
Shuffle L15.2, Harley-Delle	chrom	163L015.2	74,95



### Shuffle

Der starke Cruiser



– Roadster-Lenker als Referenz in grau dargestellt –

## » Lenkerklemböcke 25,4 mm

Modell	Typ	Baujahr	Art.-Nr.	Preis	Diff. zu Serie
--------	-----	---------	----------	-------	----------------

### Harley Davidson

Sportster	alle	alle	161HD01	89,95	+10mm
XR1200	alle	alle	121HD22	269,00	-

Für XR1200 komplette Gabelbrücke mit Klemmböcken

### Triumph

Bonneville, Speichenrad	alle		161T043..	89,95	+5mm
Thruxton	986ME2	08-	161T043..	89,95	+5mm



## » Lenkergewichte Flat Caps

Typ	Material	Oberfl.	Lenker Innen-Ø	Art.-Nr.	Preis / Paar
-----	----------	---------	----------------	----------	--------------

### Lenkergewichte Flat Cap für Stahl-Lenker

Flat Cap	Stahl	chrom	19	165-001CH	24,95
Flat Cap	Stahl	schwarz	19	165-001SW	24,95

### Lenkergewichte Flat Cap für Alu-Lenker

Flat Cap	Stahl	chrom	17,5	135-0G5FCH	19,95
Flat Cap	Stahl	schwarz	17,5	135-0G5FSW	19,95



## » Voller Durchblick



### Spiegel Gonia

Aus dem Vollen gefertigter High-End Aluminium-rückspiegel. Großer Einstellbereich in korrosionsbeständiger Edelstahl-Kugelklemmung. Dank 74 cm<sup>2</sup> Spiegelfläche für Motorräder mit deutscher ABE zulässig. Verschraubung mit Gewinde M10x1.25, Ausführung rechts und links.

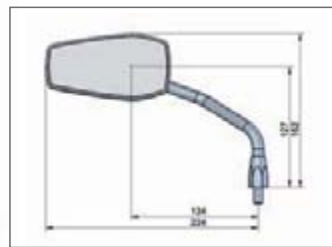

..SI

..SW

Spiegel	Ausf.	Gewinde	Art.-Nr.	Preis / Stück
<b>Spiegel Gonia</b>				
Gonia	links/silber	M10x1.25	132SD01LSI	79,95
Gonia	rechts/silber	M10x1.25	132SD01RSI	79,95
Gonia	links/schwarz	M10x1.25	132SD01LSW	79,95
Gonia	rechts/schwarz	M10x1.25	132SD01RSW	79,95



### Lenkerenden-Spiegel

Als Alternative zur konventionellen Befestigung an den Griffarmaturen bietet LSL jetzt einen extra kleinen Lenkerenden-Spiegel in der Form des GONIA an.

Dieser Spiegel wird auf das Lenkrohr geklemmt und ist für 22 mm und für 1"-Lenker ausgelegt. Der Spiegel ist rechts und links montierbar.

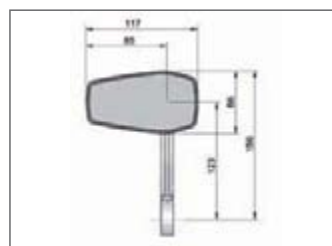

..SW

Spiegel	Ausf.	Lenker-Ø	Art.-Nr.	Preis / Stück
<b>Lenkerenden-Spiegel</b>				
Gonia	schwarz	22.2/25.4mm	132SE01SW	69,95

Größe entspricht nicht den Anforderungen der StVZO.



### Spiegel Clubman

Klassischer Rundspiegel mit E-Homologation Verschraubung mit Gewinde M10x1.25, Ausführung rechts und links.

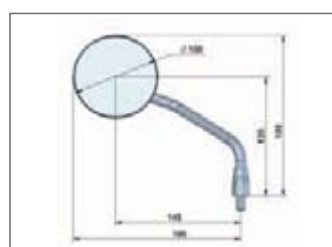

..SI

..SW

Spiegel	Ausf.	Gewinde	Art.-Nr.	Preis / Stück
<b>Spiegel Clubman</b>				
Clubman	links/silber	M10x1.25	132SC01LSI	79,95
Clubman	rechts/silber	M10x1.25	132SC01RSI	79,95
Clubman	links/schwarz	M10x1.25	132SC01LSW	79,95
Clubman	rechts/schwarz	M10x1.25	132SC01RSW	79,95

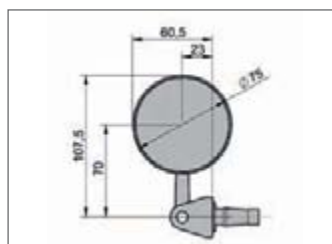

..SI ..SW

### Spiegel Bar End

Aus dem Vollen gefräster Spiegel zur Montage im Lenkrohr. Hochwertiges Alu-Gehäuse und stabile Kugelklemmung. Gewölbtes Spiegelglas. Größe entspricht nicht den Anforderungen des Straßenverkehrs.

Spiegel	Ausf.	Art.-Nr.	Preis / Stück
<b>Lenkerendenspiegel</b>			
Lenkerspiegel, rund	silber/schwarz	131-E014..	79,95
Adapter, 14 auf 18 mm		131-E01418	4,95
<b>Lenkerendenspiegel zur Klemmung auf dem Lenker</b>			
Spiegel, rund/75mm	silber/schwarz	131-E01..	79,95



### Superbike-Spiegel Flame

Der Spiegel Flame ist unser Favorit für Superbikes. Spiegelfläche 112 x 80 mm; mit E-Homologation.

..SW

Spiegel	Ausf.	Gewinde	Art.-Nr.	Preis / Stück
<b>Spiegel Flame</b>				
Flame	schwarz	M10x1.25	131-F01SW	18,95



Spiegeladapter für Bonneville und Thruxton Modelle auf Standard-Spiegelgewinde M10x1.25; Material hochfestes Aluminium, schwarz eloxiert.



### Spiegel-Verbreiterung

Der Rückspiegel wird 40 mm nach außen gesetzt und 35 mm angehoben; Lieferung paarweise.

Modell	Oberfläche	Art.-Nr.	Preis / Paar
<b>Spiegeladapter</b>			
BMW	schwarz	130SAB1	30,95
Husqvarna	schwarz	130SAHU	28,95
Bonneville Speichenradv.	schwarz	130SAT1	19,95
Thruxton 08-	schwarz	130SAT1	19,95
Harley	verchromt	130SAHD	19,95

Artikel	Ausf.	Gewinde	Art.-Nr.	Preis
<b>Spiegel-Verbreiterung</b>				
Spiegelarmkit	M10x1.25	Re/Re-Gew.	130SA40	35,95
Spiegelarmkit	M10x1.25	Li/Re-Gew.	130SA40L	35,95





### Superbike-Umbaukits

Wer sagt, dass ein Sport-Bike Stummellenker haben muss? Leichter Lenken und besser Bremsen gelingt mit einem komfortablen Superbike-Lenker. Auf den folgenden Seiten finden Sie alle Details für die fachgerechte Umrüstung Ihres Lenksystems.

LSL hat sich jedes Motorrad einzeln vorgenommen und für jedes Modell die bestmögliche Lösung gefunden. Die Lenkeraufnahme variiert vom einfachen Adapter bis zur aufwändig gefertigten kompletten Gabelbrücke. Lenker in sportlich-schmaler Variante bis zum tourensicheren Hochlenker. Keine Details werden für den Monteur offen gelassen. Ob es um die Halterung des Bremsflüssigkeitbehälters geht oder ein längerer Zug nötig ist, die LSL-Lösung besteht durch Funktionalität und Vollständigkeit.



Spezialmotorräder wie diese SD 8 von Triplespeed Headquarters werden gerne mit LSL-Superbikekits ausgerüstet.

### » LSL-Performance:

- Gabelbrücken aus Aluminium, CNC-gefräst und witterungsbeständig eloxiert
- Rückseite ausgefräst zur Gewichtsreduzierung
- Modellbezogenes Teilegutachten, detaillierte Anbauanleitung

Sport-Tourer der letzten Generation sind heute auch mit geteilten Lenkerhälften ausgerüstet. Auch für diese Motorräder bietet LSL Umbaukits auf einen komfortablen Superbike-Lenker an.

## » Superbikekit

### Superbike-Kits für Ihr Motorrad

Die LSL-Superbike Lenkerkits sind so entwickelt, dass sie mit einem vertretbaren Zeitaufwand und normaler Werkstattausrüstung auf dem Serienmotorrad montiert werden können. Wenn Sie kein ausgebildeter Motorradmechaniker sind, lassen Sie sich von uns wegen des Umbaus beraten und wenden sich an die Spezial-Werkstatt in Ihrer Nähe.

Je nach Fahrzeugtyp werden unterschiedliche Konstruktionsprinzipien gewählt, um die Umrüstung auf Superbike-Lenker zu realisieren. Je nach Fahrzeug-Modell sind dafür längere Bremschläuche, neue Bremsflüssigkeitsbehälterhalter oder Verkleidungshalter erforderlich.

Oft ist es auf Grund der Gestaltung der Serienverkleidung unumgänglich, dass diese im Bereich der Verkleidungsenden gekürzt oder von unten ausgeschnitten werden muss. In diesem Fall ist das in der Modellliste in der Spalte „Verkl.“ besonders angegeben.

Die passenden Lenker sind nicht im Kit enthalten, sondern werden wegen der möglichen Farbauswahl separat dazu bestellt.

#### Bestellbeispiel Fat Bar-Lenker

*Gewünschtes Modell aus der Tabelle entnehmen*

GX

**Komplette Gabelbrücke** für Fat Bar-Lenker, CNC-gefräst und von der Unterseite her stark ausgearbeitet. Bremschläuche und Kleinteile werden im Kit mitgeliefert.



AX

**Adapterplatte** für Fat Bar-Lenker zur Montage auf der Seriengabelbrücke, passgenau CNC-gefräst. Bremschläuche und Kleinteile werden im Kit mitgeliefert.



SX

**Lenkeradapter**, um die Standrohre befestigt, für Fat Bar-Lenker, passgenau CNC-gefräst. Montage ohne weitere Zubehörteile.



+



Fat Bar-Lenker dazu bestellen

Lenkertyp Ø 28,6/22,2 mm	Oberfl.	Art.-Nr.	Preis
<b>Superbike-Lenker</b>			
Superbike, flach XN 1	eloxiert	128AXN1..	89,95
Superbike X 01	eloxiert	128AX01..	89,95
Farben: ..SI ..SW ..AN ..GO ..BL			

#### Superbike-Lenker

Superbike, flach XN 1	eloxiert	128AXN1..	89,95
Superbike X 01	eloxiert	128AX01..	89,95

Farben: ..SI ..SW ..AN ..GO ..BL

## Bestellbeispiel 22 mm-Lenker

Gewünschtes Modell aus der Tabelle entnehmen

GL

Komplette Gabelbrücke für 22 mm-Lenker, CNC-gefräst und von der Unterseite her stark ausgearbeitet. Bremsschläuche und Kleinteile werden im Kit mitgeliefert.



AL

Adapterplatte für 22 mm-Lenker zur Montage auf der Seriengabelbrücke, passgenau CNC-gefräst. Bremsschläuche und Kleinteile werden im Kit mitgeliefert. Wenn für ein Fahrzeug der Bremsschlauch nicht erforderlich ist, ist das in der Liste angegeben.



SL

Lenkeradapter, um die Standrohre befestigt, für 22 mm-Lenker, passgenau CNC-gefräst. Wenn für ein Fahrzeug der Bremsschlauch nicht erforderlich ist, ist das in der Liste angegeben.



+



Superbike-Lenker dazu bestellen

Lenkertyp Ø 22,2 mm	Material	Oberfl.	Art.-Nr.	Preis
---------------------	----------	---------	----------	-------

### Superbike-Lenker

Superbike, flach LN 1	Stahl	chrom	123LN01CH	45,95
Superbike, flach LN 1	Stahl	schwarz	123LN01SW	45,95
Superbike, flach AN 1	Alu	eloxiert	122AN01..	49,95

Farben:

Superbike L 01	Stahl	chrom	123L001CH	45,95
Superbike L 01	Stahl	schwarz	123L001SW	45,95
Superbike A 01	Alu	eloxiert	122A001..	49,95

Farben:

+



Typ	Material	Oberf.	Lenker Innen-Ø	Art.-Nr.	Preis
-----	----------	--------	----------------	----------	-------

### Lenkergewichte Flat Cap/Paar

Flat Cap	Alu	eloxiert	14	135-005..	19,95
----------	-----	----------	----	-----------	-------

Farben:

Flat Cap	Stahl	chrom/schwarz	14	135-005F..	19,95
Flat Cap	Stahl	chrom/schwarz	18	135-0G5F..	19,95

Bitte nicht vergessen, Lenkergewichte dazu zu bestellen. Es passen alle Lenkergewichte für unsere Alu-Lenker mit 14 mm

und Stahllenker mit 18 mm Innendurchmesser. Weitere Ausführungen auf Seite 24.



Für einige ältere Modelle ist es erforderlich, die Verkleidungsenden mit zusätzlichen Verkleidungshaltern abzustützen. In diesem Fall ist in der Spalte „Verkleidungsstreben“ die Artikelnummer der Halter aufgeführt.

Alle Halter kosten einheitlich 49,95.



Oft ist die Spiegelsicht aufgrund des breiteren Superbikelenkers eingeschränkt. Bestellen Sie in diesem Fall separate Spiegel zur Lenkermontage. Der Flame Spiegel dient hier nur als Beispiel. Es kann auch jeder andere Spiegel aus dem LSL-Programm verwendet werden.

Spiegel	Ausf.	Gewinde	Art.Nr.	Preis
<b>Spiegel Flame</b>				
Flame	schwarz	M10x1.25	131-F01SW	18,95



Bei einigen Fahrzeugmodellen fehlt die Gewindeaufnahme für die Spiegelbefestigung. Für diese Modelle sind in der Tabelle separate Spiegelhalter aufgeführt (Spalte Spiegelhalter). Diese müssen dazu bestellt werden.

Artikel	Ausführung	Art.-Nr.	Preis
<b>Spiegelhalter am Lenker - SP</b>			
Spiegelhalter SP1	Klemmbride	131SP01	12,95
Spiegelhalter SP2.1	Spiegelhalteschelle	131SP02.1	22,95
Spiegelhalter SP3.1	Seilzugarmatur GSX-R	131SP03.1	29,95
Spiegelhalter SP3.2	Seilzugarmatur R1'98	131SP03.2	29,95
Spiegelhalter SP3.3	Seilzugarmatur R1'00-	131SP03.3	29,95
Spiegelkit K1200S/1300S		130B028	69,95
Spiegelkit YZF-R1'02-05	inkl. Abdeckung	130Y088	75,95
Spiegelkit YZF-R1'06	inkl. Abdeckung	130Y108	75,95
Spiegelkit YZF-R1'09	inkl. Abdeckung	130Y120	75,95



Für die Modelle, bei denen die Verkleidung oder Verkleidungsscheibe gekürzt werden muss, bietet LSL passend gekürzte Verkleidungsscheiben an.

Alle Scheiben kosten einheitlich 79,95.





## » Superbike-Lenkerkit



Modell	Typ	Baujahr	Ausführung	Art.-Nr.	Preis	Lenker	Verkl. S/V	Verkl. Stützen	Spiegelhalter links/rechts
<b>Aprilia</b>									
RSV Mille	ME	-02	GL/mC	120A009	419,00	01	V	-	-
Falco SL 1000	PA	alle	GL/mC	120A010	419,00	01	V	-	-
<b>Buell</b>									
XB-9R Firebolt	XB1	02-04	GL	120BU04	299,00	01	-	-	-
XB-12R Firebolt	XB1	04-	GL	120BU04	299,00	01	-	-	-
<b>BMW</b>									
F800S	E8ST	06-	GL/oB	120B032	219,00	01	-	-	-
S 1000RR ABS	K10	-11	GX	120B040A	369,00	XN1	V	-	-
S 1000RR ABS	K10	12-	GX	120B043A	369,00	XN1	V	-	-
R 1100S ABS	R2S	-00	SL	120B025A	199,00	MB1	-	-	-
R 1100S	R2S	-00	SL	120B025	239,00	MB1	-	-	-
R 1100S	R2S/R11S	01-06	SL	120B027	239,00	MB1	-	-	-
R 1100S integral ABS	R2S/R11S	01-06	SL	120B027A	199,00	MB1	-	-	-
R 1200S	R12S	06-	GL/oB	120B030	229,00	N1	-	-	-
K 1200RS	589/K12	alle	SL	120B022	199,00	01	-	-	-
K1200S	K12S	04-08	GX/oB	120B028	309,00	X01	-	-	130B028
K1200R	K12R	05-08	GX/oB	120B029	309,00	XN1	-	-	-
K1300S	K12S	09-	GX/oB	120B028	309,00	X01	-	-	130B028
K1300R	K12S	09-	GX/oB	120B029	309,00	XN1	-	-	-
<b>Ducati</b>									
Monster S4	M4	00-04	GL/oB	120D023	239,00	01	-	-	-
ST2/ST4	S1/S2	-03	GL/oB	120D020	239,00	01	-	-	-
748/916	748/916/H3	alle	GL/mC	120D016	559,00	01	V	-	-
996/998	H2	alle	GL/mC	120D016	559,00	01	V	-	-
<b>Honda</b>									
XBR500/GB 500	PC15/16	alle	SL	120H016	209,00	01	-	-	-
CBR 600F	PC19/23	86-90	SL	120H017	209,00	01	V	-	-
CBR 600F	PC25/31	91-98	SL	120H045	259,00	01	S	-	-
CBR 600F	PC35	99-10	SL	120H086	289,00	01	S	-	-
CBR 600F	PC41	11-	SL	120H137	179,00	N1	S	-	-
NTV 650	RC33	88-97	AL	120H037	209,00	01	-	-	-
NT 650 Hawk	RC31	88-92	SL/oB	120H048	209,00	01	-	-	-
CB 750F	RC04	alle	AL	120H006	189,00	01	-	-	-
CBX 750F	RC17	alle	AL	120H005	189,00	01	-	-	-
VFR 750F	RC24	86-87	SL	120H017	209,00	01	V	-	-
VFR 750F	RC24	88-89	SL/oB	120H041	169,00	01	-	-	-
VFR 750F	RC36	90-97	SL	120H045	259,00	01	V	-	-
VFR 800F	RC46	98-01	SL/oB	120H081	189,00	N1	-	-	-
VFR 800F	RC46	02-	SL/oB	120H098	189,00	N1	-	-	-
CB 900F	SC01	alle	AL	120H006	189,00	01	-	-	-
CB 900F	SC09	alle	AL	120H006	189,00	01	-	-	-

## » Superbike-Lenkerkit

Modell	Typ	Baujahr	Ausführung	Art.-Nr.	Preis	Lenker	Verkl. S/V	Verkl. Stützen	Spiegelhalter links/rechts
<b>Honda</b>									
CBR 900RR	SC28	92-93	GL/mC	120H047	349,00	01	V	134H047SW	SP1/SP1
CBR 900RR	SC28/33	94-97	GL/mC	120H047	349,00	01	V	134H059SW	SP1/SP1
CBR 900RR	SC33	98-99	GL/mC	120H082	349,00	01	V	134H082SW	-
CBR 900RR	SC44	00-01	GL/mC	120H090	369,00	01	S	-	-
CBR 900RR	SC50	02-	GL/mC	120H096	369,00	N1	-	-	-
CBR 1000F	SC21/24	89-92	SL	120H045	259,00	N1	-	-	-
CBR 1000F	SC24	93-	SL/oB	120H041	169,00	01	-	-	-
CBR 1000RR ohne ABS	SC59	08-	GL/mC	120H125	359,00	01	-	-	-
CBR 1000RR ABS	SC59	09-	GL/mC	120H131	299,00	01	-	-	-
VTR 1000	SC36	alle	SL/mC	120H075	319,00	01	V	-	-
X 11	SC42	alle	AL/oB	120H091	159,00	01/02	-	-	-
CBR 1100XX	SC35	-98	SL/mC/oB	120H074	219,00	01	S	-	-
CBR 1100XX	SC35	99-	SL/mC	120H089	339,00	01	-	-	-
VFR 1200F	SC63	10-	SX/oB	120H133	179,00	XN1	-	-	-
VFR 1200FD mit DCT	SC63	10-	SX/oB	120H136	199,00	XN1	-	-	-
<b>Kawasaki</b>									
GPZ 500S	EX500A	88-93	AL	120K022	189,00	01	-	-	-
GPZ 500S	EX500D	94-03	AL	120K068	189,00	01	-	-	-
GPZ 600R	ZX600A	85-89	AL	120K011	189,00	01	-	-	-
ZZR-600	ZX600D	90-92	AL	120K046	189,00	01	-	-	-
ZZR-600	ZX600E	93-	AL	120K046	189,00	01	S	-	-
ZX-6R	ZX600G	98-99	AL	120K083	189,00	01	V	-	-
GPZ 750	KZ750E	82	AL/oB	120K017	159,00	01	-	-	-
GPX 750R	ZX750F	87-88	AL	120K014	189,00	01	-	-	-
ZXR-750	ZX750J/K	91-92	GL	120K050	259,00	01	V	-	SP1/SP1
ZXR-750	ZX750L/M	93-94	GL	120K050	259,00	01	V	134K057SW	SP1/SP1
GPZ 900R	ZX900A	-89	AL	120K005	189,00	01	-	-	-
ZX-9R	ZX900B	94-97	GL	120K061	259,00	01	V	134K061SW	-
ZX-9R	ZX900C	98-99	GL/mC	120K084	259,00	01	V	-	SP2/SP1
ZX-9R	ZX900E	00-01	GL/mC	120K091	349,00	01	V	-	SP2/SP1
GPZ 1000RX	ZXT00A	alle	AL	120K019	189,00	01	-	-	-
ZX-10	ZXT00B	88-90	AL	120K020	189,00	01	-	-	-
ZX-10R	ZXT00C	04-05	GL	120K105	369,00	N1	-	-	-
ZX-10R	ZXT00D	06-07	GL/mC	120K114	389,00	N1	V	-	-
Z1000 SX	ZXT00G	11-	SX/oB	120K138	189,00	X01	-	-	-
Z 1100GP	KZT10B	81-82	AL	120K017	159,00	01	-	-	-
GPZ 1100	ZXT10E	95-	AL	120K078	189,00	01	-	-	-
ZZR-1100	ZXT10C	90-92	AL	120K045	189,00	01	-	-	-
ZZR-1100	ZXT10D	93-	AL	120K058	209,00	01	-	-	-
ZZR-1200	ZXT20C	02-	AL	120K100	209,00	N1	-	-	-
ZX-12R	ZXT20A	00-01	GL/mC	120K095	369,00	N1	-	-	-
ZX-12R	ZXT20A	02-03	GL/mC	120K097	369,00	N1	-	-	-
ZX-12R	ZXT20A	04-	GL/mC	120K106	369,00	N1	-	-	-
ZZR-1400	ZXT40A/C	06-11	GX	120K115	349,00	XN1	-	-	-
1400GTR	ZGT40A/C	08-	AL	120K130	289,00	XB3	-	-	-
<b>Suzuki</b>									
GS 500E	GM51B	89-00	nur Klemmb.	120S036	119,00	02	-	-	-
GSX 600F	GN72B	-97	AL	120S035	189,00	01	-	-	-
GSX 600F	AJ	98-	SL	120S069	209,00	01	-	-	-
RF 600R	GN76B	alle	AL	120S050	189,00	01	V	-	-
GSX-R 600	WVB2	04-05	GL	120S097	299,00	N1	-	-	-
GSX-R 600	WVCE/CV	06-10	GL/mC	120S108	319,00	N1	-	-	-
GSX-R 600	C3	11-	GL/mC	120S127	299,00	01	-	-	-
SV 650S	AV	99-02	GL/mC	120S076	319,00	N1	S	-	-
SV 650S	WVBY	03-08	GL	120S091	329,00	N1	-	-	-
SV 650SA mit ABS	WVBY	07-08	GL	120S116	319,00	N1	-	-	-
GSX 750F	GR78A/AK	89-02	AL	120S037	189,00	01	-	-	-
GSX 750F	WVAK	03-06	AL	120S105	189,00	01	-	-	-
GSX-R 750	GR77B	88-89	GL	120S022	239,00	01	V	-	SP3.1/SP1
GSX-R 750	GR7AB	90-91	GL	120S038	249,00	01	V	-	SP3.1/SP1
GSX-R 750W	GR7BB	92-93	GL	120S044	249,00	01	V	-	SP3.1/SP1
GSX-R 750W	GR7BB	94-95	GL	120S053	259,00	01	V	-	SP3.1/SP1
GSX-R 750	GR7DB	96-99	GL	120S063	269,00	01	V	134S063SW	SP3.1/SP1
GSX-R 750	WVBD	00-03	GL	120S082	299,00	01	V	-	-
GSX-R 750	WVBD	04-05	GL	120S097	299,00	N1	-	-	-
GSX-R 750	WVCF/CW	06-10	GL/mC	120S108	319,00	N1	-	-	-
GSX-R 750	C4	11-	GL/mC	120S127	299,00	01	-	-	-
RF900R	GT73B	94-97	AL	120S054	189,00	01	V	-	-
TL 1000S	AG	alle	GL	120S065	269,00	01	V	-	SP3.1/SP1
SV 1000S *	WVBX	03-	GL	120S093	349,00	N1	-	-	-

\* : inklusive längerer Gaszüge (762S093, Preis 69,95)

## » Superbike-Lenkerkit

Modell	Typ	Baujahr	Ausführung	Art.-Nr.	Preis	Lenker	Verkl. S/V	Verkl. Stützen	Spiegelhalter links/rechts
<b>Suzuki</b>									
GSX-R 1000	WVBL	01-02	GL	120S082	299,00	01	V	-	-
GSX-R 1000	WVBZ	03-04	GL	120S094	299,00	01	S	-	-
GSX-R 1000	WVB6	05-06	GL	120S099	299,00	N1	-	-	-
GSX-R 1000	WVCL	07-08	GL/mC	120S114	329,00	N1	-	-	-
GSX-R 1000	WVCY	09-	GL	120S123	329,00	N1	-	-	-
GSX 1100F	GV72C	88-95	AL	120S031	189,00	01	-	-	-
GSX-R 1100	GV73C	89	AL	120S023	199,00	01	V	-	SP1/SP1
GSX-R 1100	GV73C	90	AL	120S039AP	199,00	01	V	-	SP1/SP1
GSX-R 1100	GV73C	90	GL	120S039GB	249,00	01	V	-	SP1/SP1
GSX-R 1100W	GU75C	93-96	AL	120S049AP	199,00	01	V	134S049SW	SP1/SP1
GSX-R 1100W	GU75C	95-96	GL	120S059GB	249,00	01	V	-	SP1/SP1
GSX 1300R Hayabusa	WVA1	99-07	AL/mC	120S077	299,00	01	S	-	-
GSX 1300R Hayabusa	WVCK	08-	AL/mC	120S120	259,00	X01	S	-	-
<b>Triumph</b>									
TT 600	806AD	00-03	SL	120T022	209,00	01	-	-	-
Speed Four	806LB	02-05	SL	120T022	209,00	01	-	-	-
Thrupton 900	986ME	05-07	GL	120T031	299,00	01	-	-	-
Trident/Trophy 900	T300/C/E	92-01	AL/oB	120T003	159,00	01	-	-	-
Daytona 750/900	T300	92-93	AL	120T001	189,00	01	S	-	-
Sprint 900	T300A	93-98	AL/oB	120T003	159,00	01	-	-	-
Sprint Sport	T300A	97-98	AL/oB	120T003	159,00	01	-	-	-
Daytona 900/Super III	T300B/D	94-96	AL	120T002	189,00	01	-	-	-
Speed Triple	T300B	94	AS	120T005	209,00	01	-	-	-
Sprint RS	T695/AC	00-04	AL	120T023	219,00	01	-	-	-
Sprint ST o. Griffhgz.	T695/AB	99-04	AL	120T018	249,00	01	-	-	-
Sprint ST o. Griffhgz.	215NA	05-10	AL	120T034	249,00	01	-	-	-
Daytona T595/955i	T595	97-01	GL	120T014	299,00	01	-	-	-
Daytona 955i	595N	02-03	GL	120T025	299,00	01	-	-	-
Daytona 955i	595N	04-05	GL	120T032	309,00	N1	-	-	-
Daytona 1200	T300D	94-97	AL	120T002	189,00	01	S	-	-
<b>Yamaha</b>									
SRX600	1XM/L	86-89	AL	120Y024	209,00	01	-	-	-
XJ600	51J	84-91	AL	120Y037	189,00	01	-	-	-
FZR 600	3HE	89-93	GL	120Y035	239,00	01	V	-	SP1/SP1
FZR 600R	4JH	94-95	GL	120Y057	309,00	N1	V	-	-/SP1
YZF 600R	alle	96-02	GL	120Y069	309,00	01	V	-	-/SP1
SZR 660	4SU	96-97	AL/mC	120Y072	239,00	N1	S	-	-
FZ750	alle	85-93	AL	120Y023	189,00	01	-	-	-
YZF 750R	alle	93-96	GL	120Y054	309,00	N1	V	134Y054SW	SP1/SP1
TRX 850	4UN	95-00	GL	120Y071	309,00	01	V	-	-/SP1
XJ900	31A/58L	83-91	AL	120Y038	189,00	01	-	-	-
FZR 1000	2LA	87-88	AL	120Y027	189,00	01	V	-	-/SAL1
FZR 1000	3LE	89-90	AL	120Y029	219,00	01	V	-	SP2/SP1
FZR 1000	3LE	91-93	AL	120Y046AP	189,00	01	V	-	SP1/SP1
FZR 1000	3LE	91-93	GL	120Y046GB	269,00	01	V	-	SP1/SP1
FZR 1000	3LE	94-95	AL	120Y058AP	219,00	01	V	-	SP1/SP1
FZR 1000	3LE	94-95	GL	120Y058GB	319,00	01	V	-	SP1/SP1
YZF 1000R	alle	96-00	GL	120Y070	319,00	01	V	134Y070SW	SP1/SP1
YZF-R1	RN01	98-99	GL/mC	120Y077	329,00	01	V	-	SP3.2/SP1
YZF-R1	RN04	00-01	GL/mC	120Y085	379,00	01	V	-	SP3.3/SP1
YZF-R1	RN09	02-03	GL/mC	120Y088	399,00	N1	-	-	130Y088
YZF-R1	RN12	04-05	GL/mC	120Y094	399,00	N1	V	-	-
YZF-R1	RN12	06	GL/mC	120Y108	399,00	N1	V	-	130Y108
YZF-R1	RN22	09-11	GL	120Y120	349,00	N1	S	-	130Y120
FJ 1200	alle	86-95	AL	120Y047	189,00	01	-	-	-
FJ 1200A mit ABS	3YA	91-95	AL	120Y047ABS	189,00	01	-	-	-
FJR 1300	RP04/08/11	01-05	AL/oB	120Y087	159,00	02	-	-	-
FJR 1300	RP04/08/11	01-05	AL/oB	120Y087H	169,00	03	-	-	-

### Legende:

#### Ausführung

oB ohne Bremsleitung  
mC mit Kupplungsleitung

#### Modifikation der Verkleidung

S Scheibe muss gekürzt oder ersetzt werden  
V Zusätzlich zur Scheibe müssen die Verkleidungsspitzen gekürzt werden

#### Vorgesehener Lenkertyp

N1 Superbike, flach  
01 Superbike  
02 Superbike, hoch  
MB1 BMW-Lenker  
X01 Fat Bar-Lenker

#### Spiegelhalter am Lenker

SP1 Haltebrücke zur Verschraubung an der Hydraulikpumpe  
SP2 Separater Spiegelhalter zur Klemmung auf dem Lenker  
SP3.1 Spiegelhalter zur Befestigung an der Seilzugarmatur (Kupplung)





Komfortable und entspannte Lenkerposition: das Aufgabenfeld für den LSL-Stummellenker **Tour Match**. Wie kein anderer Lenker bringt die schon Anfang der 90er-Jahre patentierte Konstruktion des aus einem Stück gefrästen Stummelhalters das Lenkrohr griffgünstig über die Gabelbrücke.

Moderne Gabelkonstruktionen erfordern heute noch mal neue Entwicklungsschritte. Lösung für die S1000RR und RSV4 ist hier der neue Twin Match, eine Stummellenkerkonstruktion, die aus zwei Lenkerschellen besteht, die eine über und die andere unter der Gabelbrücke angeordnet. Gemeinsam ergibt sich eine tragfähige Einheit, die das Lenkrohr in die richtige Position bringt.

In der Position 70 mm höher und zusätzlich 20 mm über die Gabelbrücke auf den Fahrer zu, ergibt dieses System eine komfortable und gleichzeitig sehr sportlich eng versammelte Sitzposition, mit der sich lange Touren genauso zügig wie heiße Rennstreckenrunden abreißen lassen.

Der moderate Lenkrohrwinkel von 1° entspannt die Handgelenke, die unveränderte Lenkerbreite vermeidet breit im Wind hängende Ellenbogen.

Der Twin Match wird mit einem neuen Halter für den Bremsflüssigkeitsbehälter geliefert und Distanzen, die die Verkleidung um ca. 15 mm anheben. Die Verkleidungsschale bleibt unverändert.

» **Twin Match-Kit**

Modell	Baujahr	Art.-Nr.	Preis
<b>Aprilia</b>			
RSV 4	10-	150A022	429,00
<b>BMW</b>			
S 1000RR ABS	10-	150B043	429,00



## » Zum Greifen nah

Der ideale Lenkrohrwinkel sorgt für eine optimale Handgelenkstellung. Dadurch erübrigt sich eine Verstellbarkeit der Kröpfung und Handhebelpositionen werden möglich, die mit einem aufwändigen Verstellmechanismus nicht zu realisieren wären.

Durch das belastungsoptimierte Design der Halteschelle wurde eine besonders leichte Stummel-einheit geschaffen. Der Tour Match vereint hohe Biegesteifigkeit mit überraschend geringem Gewicht; so bringt eine Stummelhälfte ( $\varnothing$  46 mm) gerade mal 460 g Gewicht auf die Waage.

Der Tour Match wird jeweils modellbezogen mit allen Anbauteilen (Montageteile für die Hydraulikflüssigkeitsbehälter und zusätzlichen Distanzen für die Verkleidungsstützen) und TÜV-Gutachten geliefert. Die Lenkrohre sind nicht modellbezogen vorgebohrt.



### » LSL-Performance:

- Griffgünstige Lenkrohrposition über der Gabelbrücke, ergonomisch idealer Lenkrohrwinkel
- Belastungsoptimierte Fräskontur aus hochfestem Aluminium
- Modellbezogene Konstruktion mit allen Montageteilen

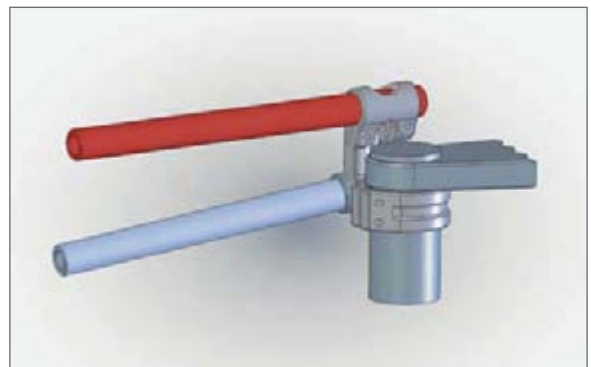



**!** Lenkergewichte müssen in der Ausführung für 14 mm dazu bestellt werden.

### » Tour Match-Kit

Modell	Typ	Baujahr	Art.-Nr.	Preis	Besonderheit
<b>Aprilia</b>					
SL 1000 Falco	PA	alle	150A010	279,00	-
RSV 1000	RR	04-05	150A012	399,00	-
RSV 1000R /Factory	RR	06-09	150A015	399,00	-
<b>Ducati</b>					
Sport 1000 /Biposto	C1	06-08	150D034	289,00	-
<b>Honda</b>					
CBR 900RR	SC28	92-95	150H047	349,00	B
CBR 900RR	SC33	96-97	150H072	329,00	B
CBR 900RR	SC33	98-99	150H082	289,00	B
CBR 900RR	SC44	00-01	150H090	289,00	-
CBR 900RR	SC50	02-03	150H096	289,00	-
CBR 1000RR	SC57	04-05	150H103	289,00	-
CBR 1000RR	SC57	06-07	150H114	369,00	-
CBR 1000RR	SC59	08-	150H125	329,00	-
CBR 1000RR m. ABS	SC59	09-	150H131	289,00	-
<b>Kawasaki</b>					
ZX-10R	ZXT00C	04-05	150K105	349,00	-
ZX-10R	ZXT00J	11-	150K136	329,00	B
ZX-10R ABS	ZXT00J	11-	150K136A	329,00	B
<b>KTM</b>					
1190 RC8	KTMRC8	08-	150KT09	349,00	-
<b>Suzuki</b>					
SV 650S	AV	99-02	150S076	299,00	-
SV 650S /SA	WVBY	03-08	150S091	289,00	-
GSX-R 750/1000	WVBD/BL	00-03	150S082	309,00	B
GSX-R 600/750	WVB2/B3	04-05	150S097	309,00	-
GSX-R 600/750	WVCE/F/V/W	06-10	150S108	329,00	-
GSX-R 600/750	C3/C4	11-	150S127	329,00	-
SV 1000S	WVBX	03-05	150S093	289,00	-
GSX-R 1000	WVBZ	03-04	150S094	299,00	B/S
GSX-R 1000	WVB6	05-06	150S099	299,00	B
GSX-R 1000	WVCL	07-08	150S114	399,00	-
GSX-R 1000	WVCY	09-	150S123	329,00	B
<b>Triumph</b>					
Daytona 675	D67LC	06-08	150T037	329,00	B
Thruxton	986ME	05-07	150T031	289,00	-
Daytona T595/955i	T595	97-01	150T014	289,00	-
Daytona 955i	595N	02-05	150T025	289,00	B
Speed Triple 1050	515NJ	05-07	150T033	289,00	-
Speed Triple 1050	515NJ	08-11	150T042	329,00	-
<b>Yamaha</b>					
YZF-R6	RJ09	06-07	150Y104	329,00	-
YZF 1000	4VD	alle	150Y070	289,00	B
YZF-R1	RN01/04	98-01	150Y077	289,00	B
YZF-R1	RN09	02-03	150Y088	369,00	-
YZF-R1	RN22	09-11	150Y120	349,00	-

### » Top Match-Kit

Modell	Typ	Baujahr	Art.-Nr.	Preis	Besonderheit
<b>Honda</b>					
CBR 600F	PC25/31	91-98	150H046	249,00	-
VTR 1000F	SC36	97-06	150H075	249,00	-
CBR 1100XX	SC35	97-07	150H074	249,00	-
<b>Triumph</b>					
Speed Four/TT 600		00-05	150T022	249,00	-
<b>Yamaha</b>					
TRX 850		95-00	150Y071	299,00	S

B: Begrenzen des Lenkanschlages erforderlich (2 mm)  
S: Ausschneiden der Verkleidungsspitzen erforderlich



Auch für Fahrzeuge mit den Lenkerhälften oberhalb der Gabelbrücke bietet LSL einen passenden Top Match an.



Als Lenkergewichte können alle Ausführungen für 14 mm Innen-Durchmesser (Alu-Lenker) verwendet werden; siehe Seite 24/25.

## » Rennsportfassung



### LSL-Performance:

- Belastungsoptimiertes Design der gefrästen Schellen
- Ergonomischer Lenkrohrwinkel
- Lenkrohr auswechselbar, wahlweise in verschiedenen Farben
- Sonderabmessung 1" lieferbar

Das Geheimnis des Stummellenkers ist die richtige Lenkrohrstellung. Vollkommen unnötig übernehmen die Hersteller von Super-Sportlern den extremen Lenkrohrwinkel ultraschlanker Rennmotorräder der 80er-Jahre.

LSL beschäftigt sich seit vielen Jahren mit der Ermittlung der richtigen Handgelenkstellung. Deshalb vereinen die LSL-Sport Match Versionen den sportlichen Anspruch eines tief liegenden Stummellenkers mit der Möglichkeit, auch längere Passabfahrten ermüdungsfrei zu absolvieren.

Dass man mit dieser Auslegung durchaus auch schnell unterwegs sein kann, beweisen unsere vielen Rennsport-Erfolge.



### Offset High – der Name ist Programm

Stummellenker mit Vorbau und Versatz nach oben. Bietet auf Grund der belastungsoptimierten Konstruktion hohe Stabilität bei überraschend geringem Gewicht; 5° Lenkrohrwinkel.

### Offset High Lenkerkit

Speziell für die YZF-R1 Modelle bietet LSL den Offset High als komplettes Kit für eine entlastete Sitzposition an. Dieses beinhaltet jeweils längere Bremsleitungen und alle Montageteile.

Offset High Lenkerkit					Diff. Serie
YZF-R1	RN 09	02-03	153Y088H	322,00	+5,0
YZF-R1	RN 12	04-06	153Y094H	322,00	+3,0
YZF-R1	RN 19	07-08	153Y094H	322,00	+5,5



### Sport Match – der stylische Rennstummel

Stummellenker für rennsportlich weit nach vorn gebeugte Sitzposition. Aufwändig ausgefräste Lenkrohraufnahme, äußerste Stabilität bei geringem Gewicht; 5° Lenkrohrwinkel.



### Speed Match – das kompakte Multitalent

Halbhohe, sehr kompakte Variante des Sport-Stummels mit einem kurzen, schlanken Hals, der es ermöglicht, die Armaturen weit nach innen zu schieben; 4° Lenkrohrwinkel.



Speed Match auf Daytona 675

### Speed Match Lenkerkit

Auch für den Speed Match bieten wir komplette Kits für bestimmte Modelle an. Hier sind jeweils keine neuen Bremsleitungen erforderlich.

Kawasaki					Diff. Serie
ZX10R	ZXT00J	11-	153K136R	178,00	+2,5
Triumph					Diff. Serie
Daytona 675		09-	153T045R	272,00	+2,5
Yamaha					Diff. Serie
YZF-R6	RJ 15	08-	153Y118R	178,00	+3,0

## » Rennsport erprobt



Die LSL-Sport Match und Offset High-Schellen sind praktisch unzerstörbar. Das macht sich nicht nur im Rennsport-Einsatz extrem gut,

da nach einem Sturz nur das Lenkrohr ausgetauscht werden muss.



Die LSL-Stummellenker werden immer in zwei Komponenten geliefert, ein Paar Lenkerschellen kombiniert mit einem Paar Lenkrohren, Farbe nach Wunsch.

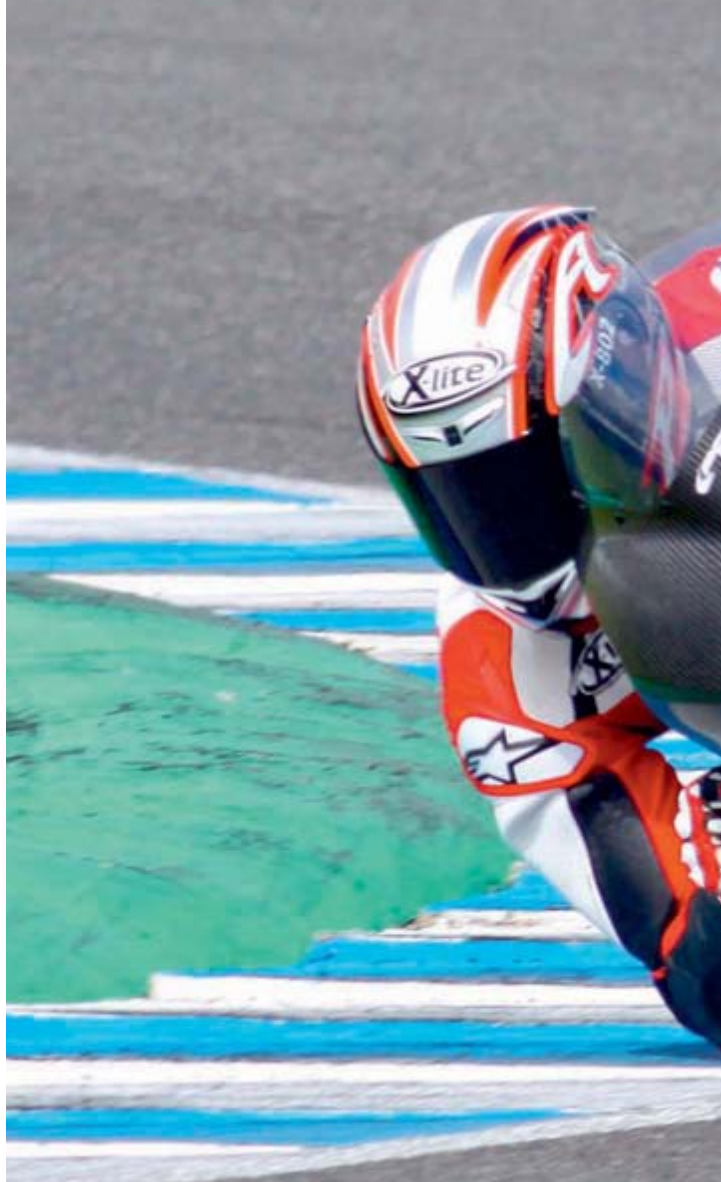

### Bestellbeispiel

SM

Sport Match Schelle

RS

Speed Match Schelle

OH

Offset High Schelle



+

L01

22,2 mm

L02

25,4 mm



### Lenkrohre, Paar

Lenkrohre	22,2mm	farbig eloxiert	154L01..	38,95				
Farben:	..SW	..AN	..SI	..BL	..RT	..GO	..TI	Länge 285mm
Lenkrohre	25,4mm	alu/schwarz eloxiert	154L02..	69,95				
Farben:	..SI	..SW						

Lenkrohr in verschiedenen Eloxalfarben; jedes Lenkrohr ist als Ersatzteil auch einzeln erhältlich.



Auch der Rennsport-Chassis-Experte Kalex setzt den LSL-Sport Match ein.

### » Sport Match Stummellenker

Artikel	Ø	Art.-Nr. Sport Match	Preis	Art.-Nr. Speed Match	Preis	Art.-Nr. Offset High	Preis
<b>Lenkerschellen</b>							
Schellen-Paar	35mm	154SM35	119,00	154RS35	139,00	-	-
Schellen-Paar	36mm	-	-	154RS36	139,00	-	-
Schellen-Paar	38mm	154SM38	119,00	154RS38	139,00	-	-
Schellen-Paar	39mm	154SM39*	119,00	154RS39*	139,00	1540H39*	159,00
Schellen-Paar	40mm	154SM40	119,00	-	-	-	-
Schellen-Paar	41mm	154SM41*	119,00	154RS41*	139,00	1540H41*	159,00
Schellen-Paar	43mm	154SM43	119,00	154RS43	139,00	1540H43	159,00
Schellen-Paar	45mm	154SM45	119,00	-	-	1540H45	159,00
Schellen-Paar	46mm	-	-	-	-	1540H46	159,00
Schellen-Paar	48mm	154SM48	119,00	-	-	1540H48	159,00
Schellen-Paar	50mm	154SM50*	119,00	154RS50*	139,00	1540H50*	159,00
Schellen-Paar	51mm	154SM51	119,00	154RS51	139,00	1540H51	159,00
Schellen-Paar	52mm	154SM52	119,00	154RS52	139,00	1540H52*	159,00
Schellen-Paar	53mm	154SM53	119,00	154RS53	139,00	1540H53	159,00
Schellen-Paar	53,5mm	-	-	-	-	1540H535	159,00
Schellen-Paar	54mm	154SM54	119,00	-	-	1540H54	159,00
Schellen-Paar	55mm	154SM55	119,00	-	-	-	-
Schellen-Paar	56mm	-	-	-	-	1540H56	189,00

\*: Schellen wahlweise auch in schwarz-eloxiert lieferbar.

Halter für den Bremsflüssigkeitsbehälter zur Montage in der Lenkrohrbohrung



#### Behälterhalter

Halter Bremsflüssigkeitsbehälter	154-T22	9,95
----------------------------------	---------	------



**!** Der LSL-Hebel hat ein intensives Testprogramm im Festigkeitsinstitut des TÜV Rheinland durchlaufen. Bestätigung der hohen Qualität der Hebel ist das ausgestellte Zertifikat „TÜV.com“.

### Die gefrästen LSL-Hebel

Die richtige Hebellänge, ergonomische Form und angenehme Verrundung ist Voraussetzung für die optimale Dosierung von Brems- und Kupplungskraft.

Griffgünstig für alle Handgrößen ist die Position des Hebels in 6 Rastungen einstellbar. Die Abstützung der Einstellellipse ist kugelgelagert. Der Einstellhebel ist mit seinem herausragenden Knauf besonders griffig ausgeführt und erlaubt so die Verstellung auch während der Fahrt. Die Lagerung der Hebelmechanik erfolgt auf langlebigen Messingbuchsen. Eine großzügige Aussparung am Hebelende (lange Version) dient als Sollbruchstelle und ermöglicht so auch nach einem Sturz die ausreichende Funktion der Hebel.



Hebel kurze Ausführung  
Differenz zu Ausführung lang: -3 cm

## » Griffbereit



Sie sind für fast alle aktuellen Fahrzeuge lieferbar; Modellübersicht in separater Liste. Alle Bremshebel werden mit ABE geliefert.

### Verstellbare LSL-Hebel

Hebel, kurze Version	200S..	99,95
Hebel, lange Version	200-..	99,95



	Farbe	Oberfläche	Kennzeichnung
	silber	eloxiert	Art.-Nr. + <b>..SI</b>
	anthrazit	eloxiert	Art.-Nr. + <b>..AN</b>
	schwarz	eloxiert	Art.-Nr. + <b>..SW</b>
	gold	eloxiert	Art.-Nr. + <b>..GO</b>

Versteller	Kennzeichnung
	rot Standard
	gold Art.-Nr. + <b>200+GO</b>
	blau Art.-Nr. + <b>200+BL</b>
	silber Art.-Nr. + <b>200+SI</b>
	schwarz Art.-Nr. + <b>200+SW</b>

Die Hebel werden in vier verschiedenen Eloxal-Farben angeboten.

Die Standard-Version der LSL-Hebel ist für den Zugriff der ganzen Hand gemacht. Die kurze Version ist besonders geeignet für gut funktionierende Bremsanlagen und bietet Platz für drei Finger Eingriff. Auch diese kurze Ausführung wird mit ABE geliefert.

Die Hebel sind ab Werk mit roten Verstellhebeln bestückt. Die Ausrüstung mit wahlweise auch goldenen, blauen, silbernen oder schwarzen Verstellhebeln kann bei der Bestellung frei gewählt werden.

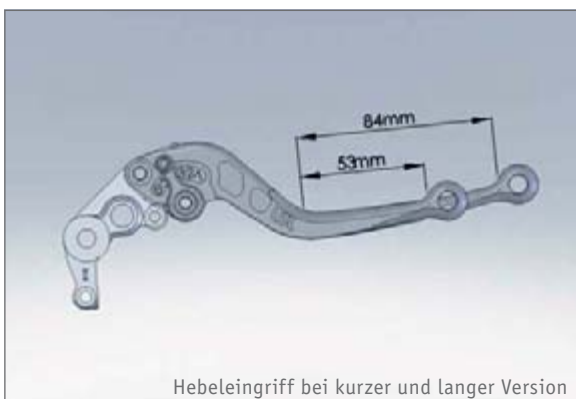

## » Brake Box



Professioneller Bremsflüssigkeitsbehälter mit ABE für viele Modelle.

### LSL-Bremsflüssigkeitsbehälter

Seit langer Zeit ruft der Markt nach einer attraktiven Alternative zu den gift-gelben Plastikbehältern der Serienbremse.

Verschiedene Bedingungen sind einzuhalten, um den Anforderungen eines sicherheitsrelevanten Behälters an der Bremspumpe gerecht zu werden. Der mindestens erforderliche Flüssigkeitsinhalt muss gewährleistet sein, alle beteiligten Komponenten müssen resistent gegenüber der aggressiven Bremsflüssigkeit sein. Das Gewicht gilt es schon wegen der

filigranen Halterung in Grenzen zu halten und nicht zuletzt soll der Behälter ja auch super aussehen.

Herausgekommen bei ist die LSL-Brake Box – CNC-gefrästes Aluminium in glänzenden Farben.

Die Bremsflüssigkeitsbox gibt es in zwei Größen. Die große Brake Box fasst 36 ml und ist für die Verwendung an vielen Modellen ABE-geprüft. Die kleinere Clutch Box fasst 20 ml und ist für Kupplung und hintere Bremsanlage geeignet.



## BMW Brake Box

Auch für die besondere Bremspumpe aktueller BMW-Modelle hat LSL eine passende Brake Box entwickelt. Die Unterseite dieses Bremsflüssigkeitsgehäuses ist gefertigt wie das Serienteil und kann deshalb problemlos gegen die Kunststoffdose ausgetauscht werden.

Die LSL Brake-Box ist genauso wie das Seriengehäuse innen mit einem speziellen Schaumstoffzylinder ausgerüstet.



Die BMW Brake Box ist nicht dazu geeignet als Kupplungs-Flüssigkeitsbehälter verwendet zu werden, weil die Gummiteile gegen die hier vorgeschriebene Mineralölfüllung nicht resistent sind.



## » Brake Box

Artikel	Volumen	Farbe	Art.-Nr.	Preis
---------	---------	-------	----------	-------

### Bremsflüssigkeitsbehälter

Brake Box	36 ml	silber	244BB01SI	79,95
Brake Box	36 ml	schwarz	244BB01SW	79,95

Mit passendem Halter für Kawasaki, Suzuki, Triumph, Yamaha Modelle

### BMW Bremsflüssigkeitsbehälter

Brake Box BMW	36 ml	schwarz	244BB41SW	99,95
---------------	-------	---------	-----------	-------



Artikel	Volumen	Farbe	Art.-Nr.	Preis
---------	---------	-------	----------	-------

### Kupplungsflüssigkeitsbehälter

Clutch Box	20 ml	silber	244BT01SI	69,95
Clutch Box	20 ml	schwarz	244BT01SW	69,95

Passenden Halter mitbestellen.



Halter zur seitlichen Befestigung Kupplung/hintere Bremsanlage



Artikel	Volumen	Farbe	Art.-Nr.	Preis
---------	---------	-------	----------	-------

### Behälterhalter

Halter Honda/KTM		Edelstahl	243-H82	6,95
Halter seitl. Befestigung		Edelstahl	243-BT1	6,95

## » Under Pressure



### » LSL-Performance:

- Stahlflex-Bremsschlauch mit PTFE-Innenleitung, kunststoffummantelt
- Fittings in Aluminium, farbig eloxiert und gegläntzt
- Im Kit fertig konfektioniert oder Anfertigung nach Muster



**Stahlflex-Bremsschläuche** – der erste Schritt zur Verbesserung der Bremsanlage. Aus Komponenten des Schweizer Herstellers Speed Brakes werden direkt in Krefeld Bremsschläuche gefertigt, die ganz besondere Qualitätsanforderungen erfüllen müssen.

Die Bremsschlauchfittings sind aus einer speziellen Aluminiumlegierung hergestellt, die besondere Verformungseigenschaften aufweist. Beim Herstellen der Anschlussbögen bleibt die homogene Gefügestruktur erhalten, Spröbruch wird dauerhaft verhindert.

Eine aufwändige Oberflächenbehandlung (glänzen, eloxieren, verdichten) schafft die einzigartige Farbbrillanz der Speed Brake Fittings.

Obligatorisch wird nur Bremsschlauchqualität mit PTFE (Teflon)-Innenseele und Kunststoffummantelung verarbeitet, der PVC-Mantel schützt angrenzende Oberflächen vor Kratzern. Die Kunststoffhülle verhindert außerdem den Eintritt aggressiven Bremsstaubs und damit ein Aufreißen des Stahlgeflechtes.

Zusätzlich erleichtert die glatte Hülle die Pflege des Schlauches erheblich. Ein unummantelter Schlauch ist praktisch nicht mehr sauber zu bekommen, während die Ummantelung sich leicht mit Seifenlösung reinigen lässt. Die Ummantelung gibt es in klar, rauchgrau und schwarz.



!	Farbe	Oberfläche	Kennzeichnung
	schwarz	eloxiert	Art.-Nr. + <b>..SW</b>
	anthrazit	eloxiert	Art.-Nr. + <b>..AN</b>
	silber	eloxiert	Art.-Nr. + <b>..SI</b>
	gold	eloxiert	Art.-Nr. + <b>..GO</b>
	blau	eloxiert	Art.-Nr. + <b>..BL</b>
	rot	eloxiert	Art.-Nr. + <b>..RT</b>
	chrom	verchromt	Art.-Nr. + <b>..CR</b>

Ummantelung	Kennzeichnung
klar	<b>klar</b>
rauchgrau	<b>rauchgrau</b>
schwarz	<b>schwarz</b>

Die Kombination von farbigen Fittingen und unterschiedlich ummanteltem Schlauch kann bei jeder Bestellung frei gewählt werden.



### » Stahlflex-Bremsschläuche

Ausführung	Art.-Nr.	Preis
<b>Einzelschläuche</b>		
Bremsschlauch bis 30cm	220-030	42,95
Bremsschlauch bis 40cm	220-040	45,95
Bremsschlauch bis 50cm	220-050	48,95
Bremsschlauch bis 60cm	220-060	51,95
Bremsschlauch bis 70cm	220-070	54,95
Bremsschlauch bis 80cm	220-080	57,95
Bremsschlauch bis 90cm	220-090	60,95
Bremsschlauch bis 100cm	220-100	63,95
Bremsschlauch bis 110cm	220-110	66,95
je 10cm mehr		3,00
Farben Fittinge:		
Aufpreis für verchromte Anschlüsse	..CR	2,50

Ausführung	Position	Art.-Nr.	Preis
<b>Stahlflex-Bremsschlauchkits</b>			
1-teiliges Kit	vorne	... F	59,95
1-tlg.Kit m.Cross-Stütze	vorne	... X	85,95
2-tlg.Kit	vorne	... G	99,95
2-tlg.Kit Cross-Over	vorne	... H	99,95
2-tlg.Kit mit Hohlshr.	vorne	... J	99,95
3-tlg.Kit	vorne	... K	129,95
3-tlg.Kit,verpresster Verteiler	vorne	... L	129,95
3-tlg.Kit mit Verteiler	vorne	... O	149,95
4-tlg.Kit	vorne	... N	159,95
5-tlg.Kit	vorne	... M	159,95
Bremsschlauch	hinten	... R	49,95
Kupplungsleitung	Kupplung	... C	59,95

Preise für Kits mit umfangreicher Bremsschlauchverteilung (ABS-Systeme mit bis zu 15 verschiedenen Schläuchen) bitte jeweils modellbezogen bei uns anfragen. Halten Sie für unsere Mitarbeiter den genauen Fahrzeugtyp bereit.

Stahlflex-Bremsschlauchkits können für fast alle Fahrzeugmodelle gefertigt werden. Wir greifen dabei auf die umfangreiche Datenbank der Firma Speed Brakes zurück. Bitte geben Sie bei jeder Bestellung den genauen Fahrzeugtyp mit Fahrgestellnummer an.

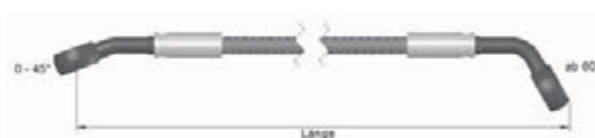

Ausführung	Gewinde	Oberfläche	Art.-Nr.	Preis
<b>Alu-Hohlschrauben</b>				
Einfach-Hohlschraube	M10x1.00	eloxiert	220-301..	4,95
Einfach-Hohlschraube	M10x1.25	eloxiert	220-302..	4,95
Doppel-Hohlschraube	M10x1.00	eloxiert	220-311..	5,95
Doppel-Hohlschraube	M10x1.25	eloxiert	220-312..	5,95
Farben:				

Die Hohlschrauben sind auch in verchromt erhältlich. Der Aufpreis beträgt jeweils 1,00 €.

<b>Stopplichtschalter</b>				
Stopplichtschalter-Hohlschraube	M10x1.00	verzinkt	220-301ST	18,95
Stopplichtschalter-Hohlschraube	M10x1.25	verzinkt	220-302ST	18,95



Als Ergänzung zu den Bremsschlauchkits bietet LSL farbig eloxierte Aluminium-Hohlschrauben an.

## » Die haben's im Griff



### » LSL-Performance:

- Aluminiumgehäuse, gefräste Gehäuseschellen
- 7-fach verstellbar, 5 verschiedene Längen
- Modellbezogene Montagekits

### Die LSL-Lenkungsämpfer

Regelmäßig handeln sich die Konstrukteure besonders sportlich orientierter Motorräder mit extrem niedrigem Gewicht und immer steileren Lenkkopfwinkeln heftigen Einfluss von „Shimmy“ (Lenkerflattern) und „Kick-Back“ (Lenkerschlagen) ein – Phänomene, die Fahrfreude und Sicherheit beeinträchtigen.



Um diese Einflüsse in den Griff zu bekommen, wird im Rennsport zum Lenkungsämpfer gegriffen. LSL bietet dieses Instrument für den Einsatz auf der Straße an.

Die richtige Anbringung des Lenkungsämpfers ist von entscheidender Bedeutung für seine optimale Leistung und fehlerfreie Funktion. LSL entwickelt deshalb individuelle Halterungen für jedes Modell. Die Lenkungsämpferkits sind mit modellbezogenen Teilegutachten ausgestattet, die Montage wird in einer Anbauanleitung genau beschrieben.



## » LSL-Lenkungsdämpferkits

Modell	Typ	Baujahr	Ausf.	Lenker- anschl.	Art.-Nr. titan	Preis	Art.-Nr. silber	Preis
<b>BMW</b>								
R 1200S	R12S	06-	0	-	100B030T	199,00	-	-
F800S/ST	E8ST	06-	0	-	100B032T	229,00	-	-
F800R	E8ST	07-	0	-	100B032T	229,00	-	-
<b>Buell</b>								
Cyclone M2/2-2	EB1	97-02	R	-	100BU01T	249,00	-	-
Lightning S1/1-2	EB1	97-02	R	-	100BU02T	249,00	-	-
Lightning X1	BL1	98-02	R	-	100BU03T	249,00	-	-
XB-Modelle	XB1	02-04	C	-	100BU05T	329,00	-	-
XB-Modelle	XB1	05-10	C	-	100BU07T	329,00	-	-
<b>Ducati</b>								
Monster 696	M5	08-	R	-	100D036T	259,00	-	-
Monster 750/900	M/M1/M2	94-01	R	-	100D015T	259,00	100D015	249,00
Monster 800/900/1000 ie	M4	02-05	R	-	100D023T	259,00	100D023	249,00
Monster S4/S2R/S4R	M4	00-08	R	-	100D023T	259,00	100D023	249,00
748R/S/SP	748/H3	96-02	0	-	100D016T	199,00	-	-
916/996/998	916/H2	95-03	0	-	100D016T	199,00	-	-
749/999	H4/H5	02-07	0	-	100D028T	229,00	-	-
848	H6	08-10	T	-	100D042T	229,00	-	-
Streetfighter/S/848	F1	09-	0	-	100D037T	219,00	-	-
<b>Harley-Davidson</b>								
Sportster	XL1/XL/2	86-03	M	-	100HD02T	249,00	100HD02	249,00
Sportster	XL2	04-	M	-	100HD19T	299,00	100HD19	299,00
FXST/C	FXST	85-00	R	-	100HD05T	289,00	100HD05	289,00
<b>Honda</b>								
CBR 600 F	PC35	99-06	T	-	100H086T	249,00	-	-
CBR 600RR	PC37	03-04	T	-	100H099T	299,00	-	-
CBR 600RR	PC37B	05-06	T	-	100H107T	299,00	-	-
Hornet 900	SC48	01-05	M	-	100H097T	289,00	-	-
CBR 900RR	SC28/33	92-97	C	-	100H047T	249,00	-	-
CBR 900RR	SC33	98-99	C	-	100H082T	249,00	-	-
CBR 900RR	SC44	00-01	C	-	100H090T	269,00	-	-
CBR 900RR	SC50	02	C	-	100H096T	269,00	-	-
CBR 900RR	SC50	02-03	T	-	100H100T	299,00	-	-
VTR 1000F	SC36	97-06	R	-	100H075T	269,00	-	-
VTR 1000 SP1	SC45	00-01	R	-	100H093T	269,00	-	-
<b>Kawasaki</b>								
ZXR 400	ZX400L	91-00	R	-	100K053T	239,00	-	-
ZX-6R/RR	ZX636B/600K	03-04	T	-	100K101T	329,00	-	-
ZX-6R/RR	ZX636C/600N	05-06	T	-	100K107T	349,00	-	-
ZX-6R	ZX600P	07-08	T	-	100K120T	299,00	-	-
ZX-6R	ZX600R	09-	T	-	100K114T	199,00	-	-
Z 750	ZR750J	04-06	M	-	100K104T	289,00	-	-
Z 750*	ZR750L	07-	R	-	100K124T	289,00	-	-
*Verwendung nur möglich ohne linke Kühlerverkleidung								
ZXR 750/R	ZX750J/K/L/M	91-95	R	-	100K050T	229,00	-	-
ZX-7R	ZX750N	96-02	T	-	100K079T	299,00	-	-
ZX-9R	ZX900E	00-01	R	-	100K091T	229,00	-	-
ZX-9R	ZX900EF	02-03	R	B	100K099T	229,00	-	-
Z 1000	ZRT00A	03-06	M	-	100K102T	269,00	-	-
ZX-10R	ZXT00C	04-05	T	-	100K105T	329,00	-	-
ZX-10R	ZXT00D/E/F/J	06-	0	-	100K114T	199,00	-	-
<b>KTM</b>								
Superduke 990	LC8EFI	05-06	T	-	100KT07T	269,00	-	-
Superduke 990	LC8EFI	07-	T	-	100KT08T	269,00	-	-
<b>Suzuki</b>								
GSF 600N	GN77B/WVA8	95-04	M	B	100S060T	269,00	-	-
GSX-R 600	WVBG	01-03	0	-	100S087T	229,00	-	-
GSX-R 600	WVB2	04-05	0	-	100S082T	229,00	-	-
GSX-R 600	WVCE	06-07	0	-	100S108T	199,00	-	-
SV 650S	AV	99-01	T	-	100S076T	299,00	-	-
GSX-R 750	GR7AB/BB	90-93	0	-	-	-	100S044	249,00
GSX-R 750	WVBD	00-03	0	-	100S082T	229,00	-	-
GSX-R 750	WVB3	04-05	0	-	100S082T	229,00	-	-
GSX-R 750	WVCF	06-07	0	-	100S108T	199,00	-	-
GSX-R 1000	WVBL	01-02	0	-	100S082T	229,00	-	-
GSX-R 1000	WVBZ	03-04	0	-	100S082T	229,00	-	-
GSX-R 1000	WVB6	05-06	0	-	100S099T	199,00	-	-
TL 1000S	AG	97-00	M	-	100S065T	249,00	-	-
TL 1000R	AM	98-99	0	-	100S072T	199,00	-	-
SV 1000N/S	WVBX	03-05	0	-	100S093T	199,00	-	-
GSX-R 1100	GV73C	89-92	0	-	-	-	100S044	249,00
GSF 1200N	GV75A/WVA9/CB	96-06	M	-	100S085T	269,00	-	-
GSF 1200S	WVA9/CB	01-06	M	-	100S085T	269,00	-	-
GSX 1300R Hayabusa	WVA1	99-07	0	-	100S077T	199,00	-	-
GSX 1300R Hayabusa	WVCK	08-	0	-	100S120T	199,00	-	-
B-King	WVCR	08-10	0	-	100S119T	199,00	-	-

## » LSL-Lenkungsdämpferkits

Modell	Typ	Baujahr	Ausf.	Lenk-anschlag	Art.-Nr. titan	Preis	Art.-Nr. silber	Preis
<b>Triumph</b>								
Daytona 600	H835	alle	C	-	100T029T	259,00	-	-
Street Triple 675	D67LD	07-	T	-	100T041T	299,00	-	-
Bonneville	986M	alle	R*	-	100T024T	249,00	100T031	239,00
Thruxton	986M	alle	R*	-	100T024T	249,00	100T031	239,00
* Verwendung nur möglich mit anderen Lampenhaltern und Zündschlossverlegung								
T 595/955i	T595	-01	M	-	100T014T	289,00	-	-
T 955i	595N	02-	M	B	100T025T	289,00	-	-
Speed Triple 1050	515N	05-10	M	B	100T033T	289,00	-	-
<b>Yamaha</b>								
FZS 600 Fazer	RJ02	-03	R	-	100Y078T	249,00	-	-
YZF-R6	RJ03	-02	T	-	100Y079T	329,00	-	-
YZF-R6	RJ05	03-05	T	-	100Y089T	329,00	-	-
YZF-R6	RJ11/15	06-	T	-	100Y118T	349,00	-	-
FZS 1000 Fazer	RN06/14	alle	M	B	100Y086T	289,00	-	-
YZF-R1	RN01/04	98-01	C	-	100Y077T	249,00	-	-
YZF-R1	RN09	02-03	T	-	100Y088T	329,00	-	-
YZF-R1	RN12	06-	O	-	100Y094T	199,00	-	-
YZF-R1	RN12	06-	O	-	100Y108T	199,00	-	-
YZF-R1	RN19	07-	O	-	100Y108T	199,00	-	-
XJR 1200	4PU	alle	M	-	100Y090T	249,00	-	-
XJR 1300	RP02/RP06/RP10	alle	M	-	100Y090T	249,00	-	-
V-Max		-92	R	-	100Y044T	249,00	-	-
V-Max		93-04	R	-	100Y056T	249,00	-	-

Spalte Ausf.: C - im Cockpit, T - quer über dem Tank, R - seitl. am Rahmen, M - am Motor, O - an orig. Befestigungspunkten  
 Für Ausführung T gilt: Montage ist nicht möglich bei Umbau auf Hochlenker  
 Spalte Lenkanschlag: B - Lenkanschlag muss begrenzt werden



**T** LSL-Lenkungsdämpfer „Serie Titan“  
 Die kompakte rennsportlerprobte Variante  
 Dämpfer: rund, titan-eloxiert, 7-fach verstellbar  
 Dämpferstange: 8 mm  
 Schelle: gefräst mit Gelenkkugel  
 (3 Ausführungen) oder  
 Alu-Schelle mit Uniballgelenk

**O** LSL-Lenkungsdämpfer „Serie Oval“  
 Edle Ausführung für Naked und Klassiker  
 Dämpfer: oval, silber-eloxiert, 7-fach verstellbar  
 Dämpferstange: 9 mm  
 Schelle: Alu-Schelle mit Uniballgelenk  
 (siehe Abbildung oben)

Artikel	Hub	Gehäuse-länge	Gesamt-länge	Art.-Nr. titan	Preis	Art.-Nr. silber	Preis
<b>Lenkungsdämpfer Unit</b>							
Lenkungsdämpfer	70mm	145	285	101TI07	179,00	1010V07	169,00
Lenkungsdämpfer	100mm	174	335	101TI10	189,00	-	-
Lenkungsdämpfer	120mm	194	375	101TI12	199,00	1010V12	189,00
Lenkungsdämpfer	135mm	209	405	101TI14	209,00	-	-
Lenkungsdämpfer	150mm	224	435	-	-	1010V15	209,00
Reparatur-Kit	Dämpferkolben, Scheibe, Simmerringe			101-R22.3	25,95	101-R24.5	25,95





### LSL-Gabelsterne

CNC-gefräste Aluminium-Gabelsterne zum Einstellen der Federvorspannung. Kein Verkratzen der Gabel mehr, leichte und sichere Einstellung auch unterwegs ohne Werkzeugeinsatz.

Für Gabeln mit 14, 17, 19 und 22 mm Sechskant oder Schlüsselfläche an der Einstellschraube. Verwendungsmöglichkeit bei Umbau auf Hochlenker oft eingeschränkt.

Artikel	Ausf.	Oberfl.	Art.-Nr.	Preis / Paar
<b>Gabel-Einstellsterne</b>				
Gabelsterne	14mm/Sechskant	eloxiert	650ST14X..	29,95
Gabelsterne	14mm/Oval	eloxiert	650ST14O..	29,95
Gabelsterne	17mm/Sechskant	eloxiert	650ST17X..	29,95
Gabelsterne	17mm/Oval	eloxiert	650ST17O..	29,95
Gabelsterne	19mm/Sechskant	eloxiert	650ST19X..	29,95
Gabelsterne	22mm/Sechskant	eloxiert	650ST22X..	29,95

Farben: ..SW ..SI ..AN --BL ..GO ..RT

Durchmesser Ø	Art.-Nr. Standard	Preis	Art.-Nr. Lang	Preis
<b>Standrohrschelle</b>				
32	103B032	29,95	-	-
35	103B035	29,95	-	-
36	103B036	29,95	-	-
37	103B037	29,95	-	-
38	103B038	29,95	-	-
39	103B039	29,95	-	-
40	103B040	29,95	-	-
41	103B041	29,95	103B041L	34,95
42	103B042	29,95	-	-
43	103B043	29,95	103B043XL	45,95
45	103B045	29,95	103B045XL	45,95
46	103B046	29,95	-	-
48	103B048	29,95	-	-
49	103B049	29,95	103B049XL	45,95
50	103B050	29,95	-	-
51	103B051	29,95	-	-
52	103B052	29,95	-	-
53	103B053	29,95	103B053L	34,95
54	103B054	29,95	103B054XL	45,95
55	103B055	29,95	-	-
56	103B056	29,95	103B056XL	45,95

### Standrohrschellen

Zur universellen Befestigung von Zubehörteilen an den Gabelholmen sind Standrohrschellen in verschiedenen Durchmessern und Längen lieferbar.







### 2Slide-Rastenanlage

Nirgendwo wird die Funktion und Zuverlässigkeit einer Rastenanlage stärker auf die Probe gestellt als bei einem 24-Stunden Endurance-Rennen. Grund für LSL, seit vielen Jahren mit einem eigenen Team in diesem Genre aktiv zu sein. Einen interessanten Bericht zu unserem spektakulären Le Mans-Auftritt finden Sie auf Seite 6.

Ergebnis ausführlicher Testarbeiten ist die verstellbare Rastenanlage **2Slide**, die den aktuellen Entwicklungsstand der Rennsportszene widerspiegelt. Die Anordnung der Fußrasten kann vertikal in vier Positionen justiert werden. Zwei Höhenlagen ergeben sich aus den übereinanderliegenden Führungsnuten.

Die Rastenkörper sind kurz ausgeführt und griffig gerändelt, die Grundplatten und Hebel eloxiert.

Der Schalthebel ist tief nach unten gezogen, damit es beim Schräglagenwechsel durch das Umsetzen nicht zu ungewollten Schaltvorgängen kommt. Die Anpassung der Schaltstange an die unterschiedlichen Rastenpositionen erfolgt durch verschiedene Distanzstücke.



### **2Slide-Performance:**

- 8-fach verstellbar, längs 30 mm, hoch 22 mm
- griffig gerändelte Rasten
- je nach Rahmenfarbe schwarz oder anthrazit eloxiert

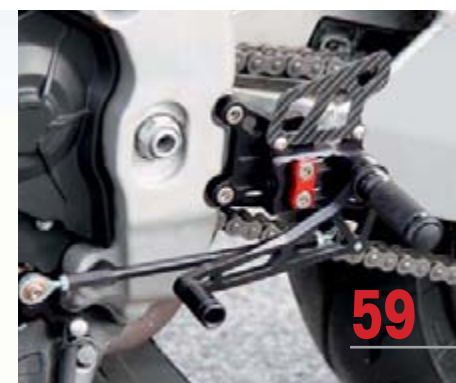

## » 2Slide-Performance



Manchmal ist die Rastenposition von Werk aus zu weit vorn angeordnet, eine Problematik, wie sie bei der Ausrüstung des aktuellen Street Triple Cups zu lösen war. LSL hatte die professionelle Lösung bereit – die Rastenanlage, mit der Arne Tode im Jahr zuvor auf Daytona 675 Deutscher Meister geworden war.

Seit einem Jahr unterstützt LSL die Stunt Fahrerin Mai-Lin, die auf ihrer Street Triple selbstverständlich auch mit einer 2Slide-Raste unterwegs ist.

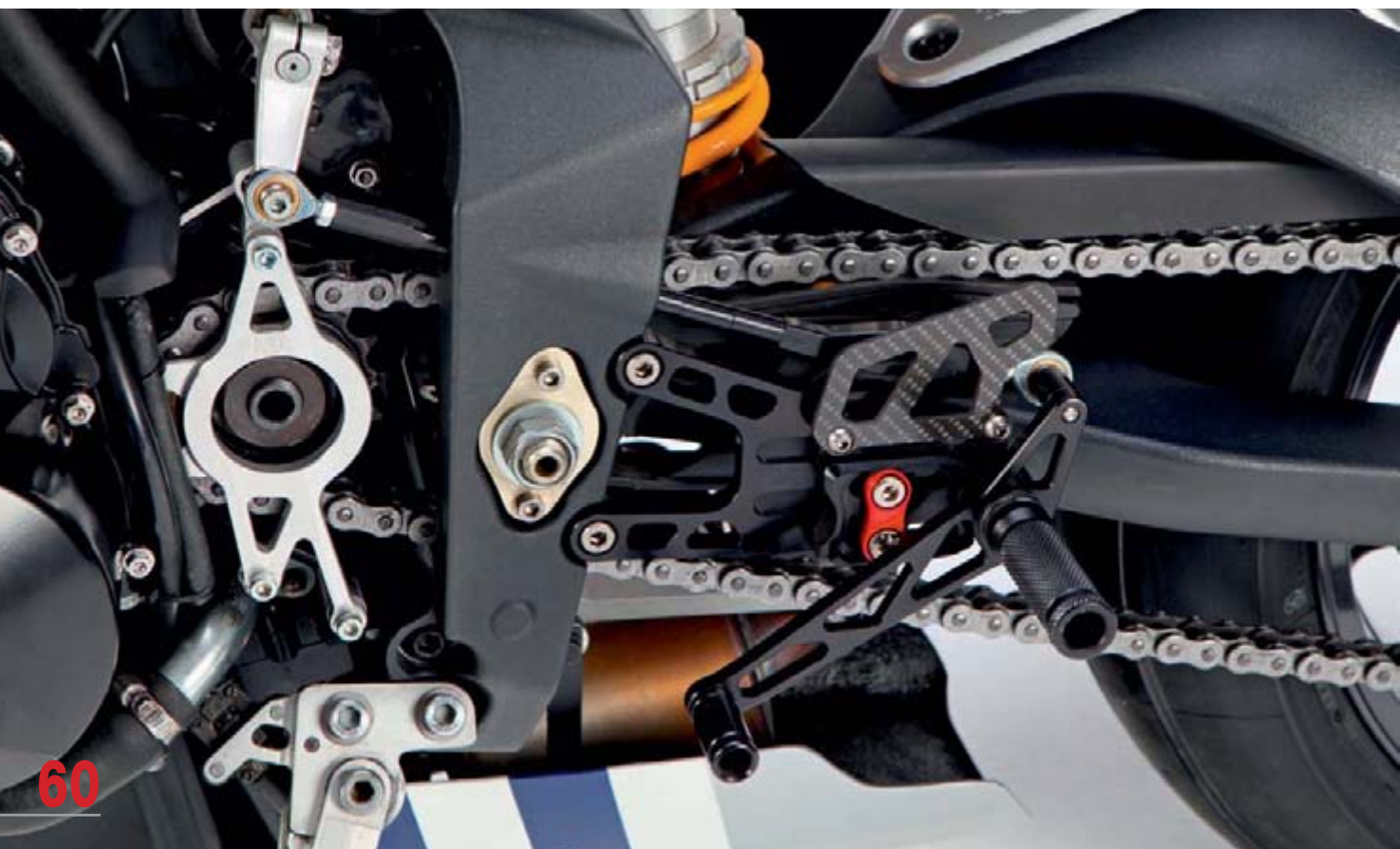

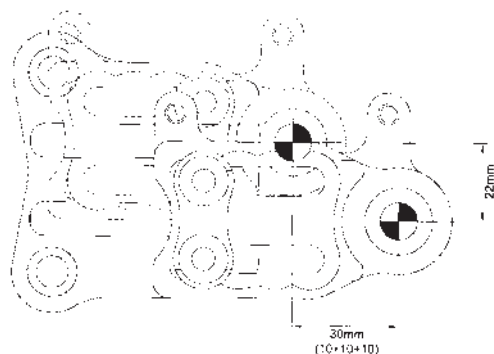

### Verstellbereich

Längs: 30 mm; 4 Positionen/10 mm-Schritte  
Hoch: 22 mm; 2 Führungsnuten



## » Verstellbare Rastenanlage 2Slide

Modell	Typ	Baujahr	Farbe	Art.-Nr.	Preis	Bremsschlauch	Preis
<b>Aprilia</b>							
Tuono/RSV 1000	RR	04-11	SW	118A015	419,00	225BS78AB	49,95
RSV 4R	RK	10-	SW	118A022	429,00	225BS63BE	49,95
Tuono/RS V4 APRC	RK	11-	SW	118A023	429,00	225BS63BE	49,95
<b>BMW</b>							
S 1000RR ABS&QS	K10	09-	SW	118B040	429,00	-	-
<b>Honda</b>							
CBR 600RR	PC37	03-06	SW	118H099	429,00	225BS54BB	49,95
CBR 600RR	PC40	07-	SW	118H117RR*	429,00	225BS52BB	49,95
* nur für Rennsporteinatz							
CBR 900RR	SC44	00-01	AN	118H090	429,00	-	-
CBR 900RR	SC50	02-03	SW	118H096	429,00	-	-
VTR 1000 SP1/2	SC45	00-05	AN	118H093	439,00	-	-
CBR 1000RR	SC57	04-05	SW	118H103	419,00	225BS54BB	49,95
CBR 1000RR	SC57	06-07	SW	118H103	419,00	225BS49BB	49,95
CBR 1000RR o. ABS	SC59	08-	SW	118H125	419,00	-	-
CB 1000RA ABS	SC60	08-	SW	118H127	429,00	-	-
<b>Kawasaki</b>							
ZX-6R	ZX600G/J/636A	98-02	AN	118K084	419,00	-	-
ZX-6R/RR	ZX636B/600K	03-04	AN	118K101	419,00	225BS54BB	49,95
ZX-6R/RR	ZX636C/600N	05-06	AN	118K107	419,00	225BS51BE	49,95
ZX-6R	ZX600P	07-08	AN	118K120	419,00	225BS54BE	49,95
ZX-6R	ZX600R	09-	AN	118K131	419,00	225BS51BE	49,95
Z 750/R	ZR750L/N	07-/11-	SW	118K124	419,00	-	-
ZX-9R	ZX900C/E	98-03	AN	118K084	419,00	-	-
ZX-10R	ZXT00C	04-05	SW	118K105	419,00	225BS59BE	49,95
ZX-10R	ZXT00D	06-07	SW	118K114	419,00	225BS43AB	49,95
ZX-10R	ZXT00E/F	08-10	SW	118K127	419,00	-	-
ZX-10R	ZXT00J	11-	SW	118K136	419,00	-	-
Z 1000/SX	ZXT00G	10-/11-	SW	118K135	419,00	225BS51EG18	49,95
ZX-10R ABS	ZXT00J	11-	SW	118K136	419,00	225BK44	89,95
<b>KTM</b>							
990 Super Duke	LC8EFI	05-	SW	118KT07	419,00	-	-
RC8	RC8	08-	SW	118KT09	419,00	-	-
<b>Suzuki</b>							
GSX-R 600	WVBG	01-03	AN	118S082	419,00	-	-
GSX-R 600	WVB2	04-05	SW	118S097	419,00	-	-
GSX-R 600	C3	11-	SW	118S123	419,00	-	-
GSX-R 750	WVBD	00-03	AN	118S082	419,00	-	-
GSX-R 750	WVB3	04-05	SW	118S097	419,00	-	-
GSX-R 750	C4	11-	SW	118S123	419,00	-	-
GSX-R 1000	WVBL	01-02	AN	118S082	419,00	-	-
GSX-R 1000	WVBZ	03-04	SW	118S094	419,00	-	-
GSX-R 1000	WVB6	05-06	SW	118S099	419,00	-	-
GSX-R 1000	WVCL	07-08	SW	118S114	419,00	-	-
GSX-R 1000	WVCY	09-	SW	118S123	419,00	-	-
<b>Triumph</b>							
Street Triple 675	D67LD	08-	SW	118T037	419,00	225BS56EBE	49,95
Daytona 675	D67LC	06-	SW	118T037	419,00	-	-
Daytona/Speed Triple	T509/T595/595N	99-04	AN	118T025	429,00	-	-
Speed Triple 1050	515NJ	05-11	SW	118T033	429,00	-	-
Speed Triple 1050	515NV	11-	SW	118T046	429,00	-	-
<b>Yamaha</b>							
YZF-R6	RJ05/09	03-05	SW	118Y089	439,00	-	-
YZF-R6	RJ11/15	06-	SW	118Y104	429,00	-	-
FZ 8/Fazer	RN25	10-	SW	118Y106	429,00	-	-
YZF-R1	RN09	02-03	SW	118Y088	429,00	-	-
YZF-R1	RN12	04-06	SW	118Y094	429,00	-	-
YZF-R1	RN22	09-	SW	118Y120	429,00	-	-
FZ 1/Fazer	RN16	06-	SW	118Y106	429,00	-	-

Für den Einsatz der 2Slide-Rastenanlage mit umgedrehter Schaltlage muss bei vielen Modellen nur der Getriebehebel umgedreht werden, andere benötigen einen Umrüstsatz für umgedrehte Schaltlage. Bitte lassen Sie sich zu Ihrem individuellen Einsatzzweck von unseren Mitarbeitern beraten.



W 650



### Trägersystem – LSL-Fußrastenanlagen

Für viele Naked Bikes und Retro-Classics bietet LSL Spezial-Rastenanlagen mit passenden Rastenpositionen an. Diese neuen Rastenpositionen sind oft unbedingte Voraussetzung für ein neues Fahrzeugkonzept, wie zum Beispiel den Umbau zum Cafe Racer.

LSL setzt diese Rastenanlagen bei eigenen Projekt-Motorrädern immer wieder in Szene. Die 2010 auf der Intermot gezeigte W 800 Flat Track zum Beispiel hat den Schweizer Importeur dazu bewegt, einen eigenen Gentlemen-Cup auf Basis des LSL-Umbaus zu veranstalten.



Alle Cup-Motorräder wurden obligatorisch mit der LSL-Rastenanlage ausgerüstet. Strecken wie dieser Off-Road Abschnitt wären ohne die geänderten Fußrasten nicht möglich gewesen. Die Ausführung des Rastensystems mit klappbaren Rasten hat hier ihre Belastungsstärke eindrucksvoll unter Beweis gestellt.



### Triumph Thruxton

Bei dem Triumph Cafe Racer Thruxton ist die Fußraste sogar zu weit nach hinten angeordnet. Hier stellt die LSL-Rastenanlage den Fuß weiter nach vorn (3,5 cm), um dem Fahrer eine bessere Abstützung zu ermöglichen.

## » LSL-Trägersystem



Sportster XL 883/1200

Statt der weit nach vorn verlagerten Serienlage bietet die LSL-Rastenanlage eine deutlich dynamischere Sitzposition.



Honda Seven Fifty

LSL bietet verstärkt Fußrastenanlagen für Youngtimer wie Honda Seven Fifty an – ein Muss für Cafe Racer Umbauten.

### » LSL-Rastenanlagen

Modell	Typ	Baujahr	Versatz X / Y	Art.-Nr.	Preis	Bremsschlauch	Preis
<b>Buell</b>							
Lightning X1	BL1	98-02	5.0/3.5	110BU03	329,00	-	-
XB-9R/12R	XB1	05-10	1.0/-0.5-2.5	110BU04	269,00	-	-
<b>BMW</b>							
R 1100S ohne ABS	R2S/R11S	98-06	1.5/0.5-1.5	110B025	199,00	225BS41BD	49,95
<b>Ducati</b>							
Monster M900/100	M4	02-	1.5/0.0	110D023	289,00	-	-
Monster S4	M4	alle	1.5/0.0	110D023	289,00	-	-
Monster/S4, Sozius	M4	02-	1.5/0.0	110D023.2	119,00	-	-
748 R/S/SP	748/H3	96-02	1.0/0.0	110D016	209,00	-	-
848/1098	H6	08-10	0.5/0.5-1.5	110D042	209,00	-	-
916/996/998	916/H2	95-03	1.0/0.0	110D016	209,00	-	-
Streetfighter/S/848	F1	09-	1.0/1.0	110D037	209,00	-	-
<b>Harley-Davidson</b>							
XL 883/1200 <sup>1)</sup>	XL1/XL/2	82-03	21.0/3.0	110HD01.1	459,00	-	-
XL 883/1200, Sozius	XL1/XL/2	82-03	-	110HD01.2	109,00	-	-
Soziuseinheit (Montage an der Schwinge) empfehlenswert, aber nicht zwingend erforderlich. Wenig Platz für die Füße des Beifahrers							
Forty Eight <sup>1) 2)</sup>	XL2	10-	42.0/1.0	110HD19	699,00	Farbe: silber	-
Forty Eight <sup>1) 2)</sup>	XL2	10-	42.0/1.0	110HD19SW	719,00	Farbe: schwarz	-
XL883/1200 Sportster <sup>1) 2)</sup>	XL2	04-	17.0/0.5	110HD19	699,00	Farbe: silber	-
XL883/1200 Sportster <sup>1) 2)</sup>	XL2	04-	17.0/0.5	110HD19SW	719,00	Farbe: schwarz	-
XR 1200	XR1	08-	0.5/0.0	110HD22	459,00	-	-
<sup>1)</sup> nur mit 2 in 1 Auspuffanlage <sup>2)</sup> kein Soziusbetrieb möglich							
<b>Honda</b>							
CBR 600F	PC35	99-06	1.5/1.0	110H086	299,00	-	-
CB 750 Seven Fifty	RC42	92-02	7.0/3.5	110H051	309,00	-	-
CBR 900RR	SC28	92-93	1.0/4.0	110H047	299,00	-	-
CBR 900RR	SC28/33	94-97	1.0/4.0	110H059	299,00	-	-
CBR 900RR	SC33	98-99	1.0/4.0	110H082	299,00	-	-
CBR 900RR	SC44	00-01	1.5/0.5	110H090	299,00	-	-
CBR 900RR	SC50	02-03	1.5/0.5	110H096	299,00	-	-
<b>Hyosung</b>							
GT 650R	GT650	05-06	1.0/-1.0	110HY01	239,00	-	-
<b>Kawasaki</b>							
W 650	EJ650A	99-02	11.5/1.0	110K086	299,00	-	-
ER-6n/f*	ER/EX650A	05-08	0/-1.0-2.0	110K113	299,00	-	-
ER-6n/f*	ER/EX650C	09-11	0.5/0.5-1.5	110K133	299,00	-	-
* kein Soziusbetrieb möglich							
ZXR-750/ZX-7R	ZX750J/L/N	91-98	4.5/3.5	110K050	299,00	-	-
Z 750	ZR750J	04-06	3.0/1.0	110K102	299,00	-	-
Z 750 Fersenschutz	ZR750J	04-06	-	110K102FS	19,95	-	-
Z 750 /R	ZR750L/N	07-	1.5/0.5	110K124	299,00	-	-
W 800	EJ800A	11-	10.0/1.0	110K137	289,00	-	-
ZX-9R	ZX900B	94-97	4.5/3.5	110K061	299,00	-	-
ZX-9R	ZX900C	98-99	4.0/1.0	110K084	299,00	-	-
ZX-9R	ZX900E	00-03	4.0/1.0	110K091	299,00	-	-
Z 1000 J/R	KZT00J/R	81-83	7.5/2.0	110K007	329,00	-	-
Z 1000	ZRT00A	03-06	3.0/1.0	110K102	299,00	-	-

## » LSL-Rastenanlagen

Modell	Typ	Baujahr	Versatz X / Y	Art.-Nr.	Preis	Bremsschlauch	Preis
<b>Kawasaki</b>							
Z 1000, Sozius	ZRT00A	03-06	1.5/0.5	110K102.2	159,00	-	-
Z 1000	ZRT00B	07-09	1.5/0.5	110K124	299,00	-	-
ZRX 1100/1200	ZRT10C/20A	97-07	6.5/4.0	110K082	299,00	225BS48AB	49,95
<b>Moto Guzzi</b>							
V7 Classic	LW	09-	7.5/1.5	110M018SW	299,00	-	-
Le Mans 850/1000S	VE/VF/VV	alle	12.0/3.5	110M001	349,00	225BS80EB2G19	49,95
Die vordere Bremse muss zum Doppelscheiben-Betrieb umgerüstet werden, hinten ist die Umrüstung 241M001 erforderlich (99,95 €)							
<b>MV Augusta</b>							
Brutale 750	F4	alle	1.0/0	110MV03	229,00	-	-
F4 750S	F4	alle	1.0/0	110MV03	229,00	-	-
<b>Suzuki</b>							
GSF 600N/S	GN77B/WVA8	95-04	5.8/4.0	110S064	299,00	-	-
GSX-R 600	AD	97-00	3.5/2.7	110S063	299,00	-	-
GSX-R 600	WVBG	01-03	2.0/0.5	110S082	299,00	-	-
GSX-R 600	WVB2	04-05	2.0/0.5	110S097	299,00	-	-
GSX-R 600	WVCE	06-07	0.5/0.5	110S108	299,00	-	-
GSX-R 600	WVCV	08-10	0.5/0.5	110S108	299,00	-	-
GSX-R 600	C3	11-	0.6/3.3	110S127	299,00	-	-
GSF 650N/S	WVB5	05-06	5.8/4.0	110S064	299,00	-	-
SV 650N/S	AV	99-02	3.5/2.7	110S075	299,00	-	-
SV 650N/S	WVBY	05-08	1.5/3.0	110S091	299,00	220BS40AB	49,95
GSF 650N/S	WVCJ/CZ	07-	3.0/0.5	110S117	299,00	-	-
GSR 750	C5	11-	2.0/3.0	110S126	299,00	-	-
GSX-R 750	GR7DB	96-99	3.5/2.7	110S063	299,00	-	-
GSX-R 750	WVBD	00-03	2.0/0.5	110S082	299,00	-	-
GSX-R 750	WVB3	04-05	2.0/0.5	110S097	299,00	-	-
GSX-R 750	WVCF	06-07	0.5/0.5	110S108	299,00	-	-
GSX-R 750	WVCW	08-10	0.5/0.5	110S108	299,00	-	-
GSX-R 750	C4	11-	0.6/3.3	110S127	299,00	-	-
TL 1000 S	AG	97-00	3.5/2.7	110S065	299,00	-	-
TL 1000 R	AM	98-99	3.5/2.7	110S072	299,00	-	-
SV 1000N/S	WVBX	03-05	2.0/0.5	110S093	299,00	225BS42AC	49,95
GSX-R 1000	WVBL	01-02	2.0/0.5	110S082	299,00	-	-
GSX-R 1000	WVBZ	03-04	2.0/0.5	110S082	299,00	-	-
GSX-R 1000	WVCL	07-08	2.5/2.2	110S114	299,00	-	-
GSF 1200N/S	GV75A/WVA9/CB	alle	5.8/4.0	110S064	299,00	-	-
GSF1250N/S & GSX1250F	WVCH	07-	3.0/0.5	110S117	299,00	-	-
B-King	WVCR	08-10	1.5/1.0	110S119	299,00	-	-
GSX 1300R Hayabusa	WVA1	99-07	3.5/2.0	110S077	299,00	-	-
GSX 1300R Hayabusa	WVCK	08-	2.5/2.0	110S120	299,00	225BS47AB	49,95
SV650N/S	WVBY	03-04	6.5/2.5	110S091	299,00	-	-
<b>Triumph</b>							
TT600/Speed 4/Dayt. 600/650	alle	00-05	2.0/2.5	110T022	329,00	-	-
Bonneville	908MD/986MF	02-	12.0/3.0	110T024	299,00	-	-
Bonneville, hinten	908MD/986MF	02-	-	110T024.2	99,00	-	-
Thruxton	T309RT/309RD	98-04	-3,5/0,5	110T031	289,00	-	-
T-Bird Sport	T309RT	alle	3.0/1.5	110T020	269,00	-	-
Daytona/Speed Triple	T509/595	97-98	1.5/1.2	110T014	299,00	-	-
Daytona/Speed Triple	T509/595	99-01	1.5/1.2	110T017	299,00	-	-
Daytona/Speed Triple	595N	02-04	1.5/1.2	110T025	299,00	-	-
Thruxton 900	986ME/2	05-	-3.7/0.4	110T031	289,00	-	-
<b>Yamaha</b>							
SR 500	2J4/48T	78-99	12.0/4.0	110Y033	299,00	-	-
YZF-R6	RJ03	99-02	1.5/0.5	110Y079	299,00	-	-
YZF 750R/SP	alle	93-96	3.0/2.7	110Y054	299,00	-	-
TRX 850	4UN	95-00	3.0/2.7	110Y071	299,00	-	-
YZF 1000R	4VD	96-00	3.0/2.7	110Y070	299,00	-	-
YZF-R1	RN01/04	98-01	1.0/0.5	110Y077	299,00	-	-
FZS 1000 Fazer	RN06/14	01-05	4,5/0,5	110Y086	299,00	-	-
XJR 1200/1300	4PU/RP02/06/10/19	95-	4,5/3,2	110Y073	299,00	225BS59AD	49,95
Achtung! Seitenständer entfällt oder muss modifiziert werden.							
V-Max	alle	85-04	10.0/2.5	110Y044	299,00	225BS68BC	49,95
V-Max, Sozius	alle	85-04		110Y044.2	109,95	-	-

Wenn Bremsleitungen aufgeführt sind, sind diese für die spannungsfreie Montage der Rastenanlage erforderlich – bitte mitbestellen.  
Alle LSL-Rastenkompenten sind auch als Ersatzteil einzeln erhältlich.

Rasterversatz zur  
Serienposition





### LSL-Performance:

- Grundplatten und Hebel witterungsbeständig eloxiert
- Aluminiumschaltstangen mit Außen-Sechskant
- Lager in PTFE-Gleitbuchsen, 18 mm Lagerbreite
- Rasten auf Wunsch klappbar

#### Bestellbeispiel

*Gewünschtes Modell aus der Tabelle entnehmen*

#### Rastenanlage 110..

Standardmäßig ausgerüstet mit starrer Rastenthalerung.

Wahlweise auch in schwarz-eloxiert erhältlich – Aufpreis 28,00



#### Raste Sport



Länge 85 mm

#### Raste Racing



Länge 70 mm

Ausführung

Oberfläche

Art.-Nr.

Preis /  
Paar

#### Rastenkörper für Rastenanlagen + Gelenkkits

Sport eloxiert 115-01.. 24,95

Farben: ..SI ..SW ..TI ..BL ..RT ..GO

Racing eloxiert 115-03.. 26,95

Farben: ..SI ..SW ..TI ..AN ..BL ..RT ..GO



#### 110-GLKSI Rastenthalerung klappbar



Ausführung

Art.-Nr.

Preis /  
Paar

#### Rastenthalerung

Rastenthalerung klappbar 110-GLKSI 45,95

## » Trittsicher



### Gefräste Schalthebel

Hochwertige, CNC-gefräste Aluminiumhebel für ausgewählte Modelle. Die Lagerung erfolgt auf einer eigenen Achse in den bewährten PTFE-Lagerbuchsen der LSL-Rastenanlagen.

Modell	Baujahr	Schaltung	Preis	Schalt./Bremse	Preis
<b>Aprilia</b>					
RSV 4 APRC	alle	-	-	110A023.1	89,95
RSV 4 APRC	alle	rev. Schaltung	-	110A023.1R	89,95
<b>Buell</b>					
Buell M2	alle	110BU01/1	159,00	110BU01/2	209,00
Buell X1	alle	110BU03/1	159,00	110BU03/2	209,00
<b>Suzuki</b>					
GSF 650	07-	110S117/1	69,95	-	-
GSF/GSX 1250	07-	110S117/1	69,95	-	-
<b>Triumph</b>					
Thruxton	alle	110T031/1	69,95	110T031/2	135,95
<b>Ersatzteile</b>					
Schalt-/Bremsknauf		111-001SI	6,95	111-002SI	7,50

mit  
**ABE**



### LSL-Fußrasten

Die LSL-Austauschrasten sind aus hochwertigem Aluminium gefertigt und in verschiedenen Farben lieferbar. Die Oberfläche ist griffig gerändelt, bei der Racing-Raste geht die extra starke Rändelung bis in den Außenrand.

Exakt gefertigte Gelenke verbinden die Rastenkörper mit der Serienaufnahme von allen gängigen Straßemotorrädern. Die Modellzuordnung finden Sie unter [www.lsl.eu](http://www.lsl.eu) oder fragen Sie unsere Mitarbeiter.

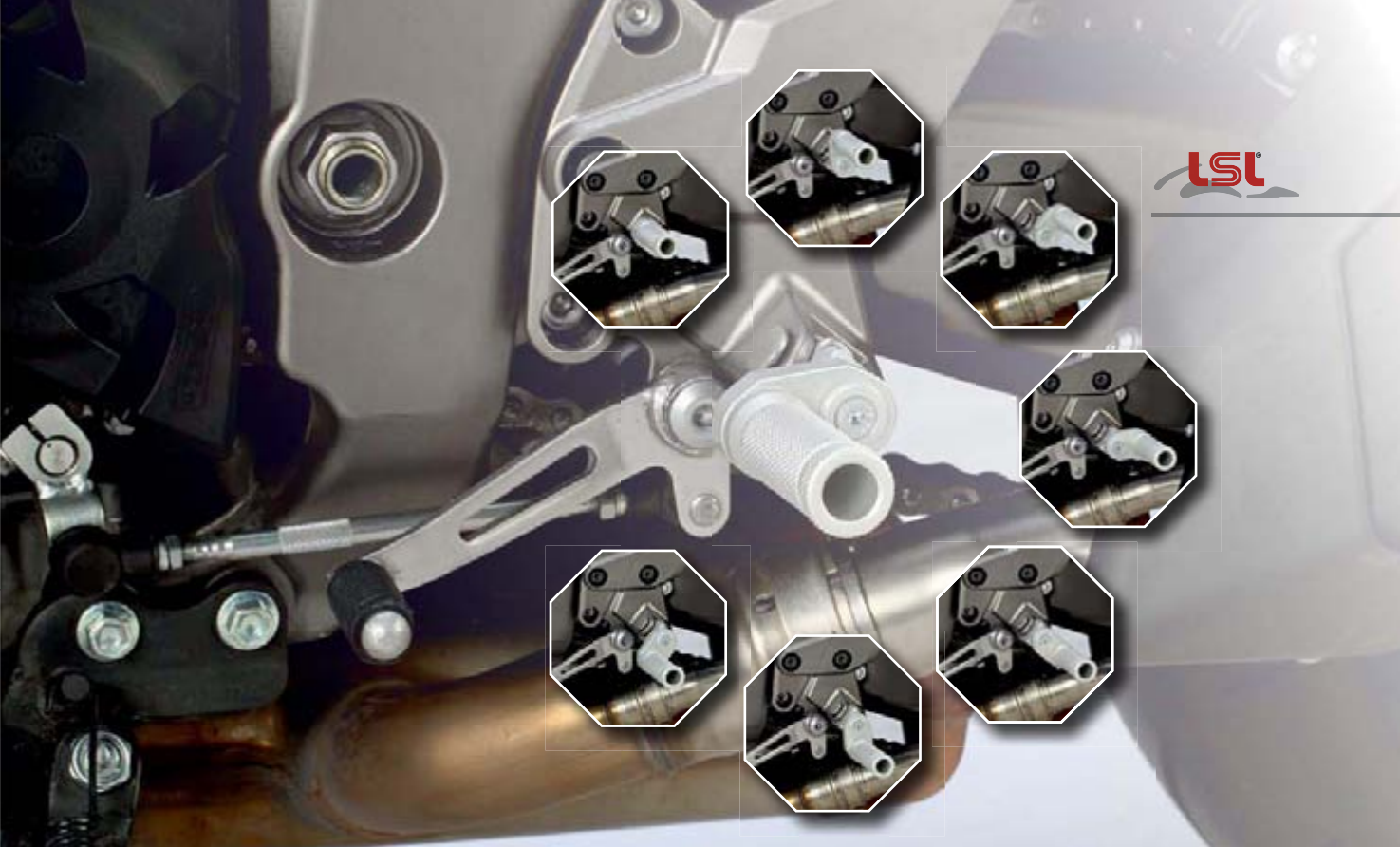

### Die passende Fußposition durch verstellbare Fußrastengelenke

Damit kommen Sport-Fahrer und Tourer auf ihre Kosten. Es ist sowohl eine hohe, als auch eine komfortable, tiefe Position möglich. Und wer gerne variiert, kann mit einem Innensechskantschlüssel schnell eine neue Position einstellen - fertig.

So funktioniert's: Die Verstellbarkeit der LSL-Gelenke ergibt sich durch eine Hebelverschraubung, die mit einem Radius von 25 mm in 8 Positionen justiert werden kann.



Die Lieferung erfolgt ohne Fußrastenkörper passend zu Ihrem Fahrzeug-Modell mit ABE. Bitte prüfen Sie die Verfügbarkeit unter [lsl.eu](http://lsl.eu) oder fragen Sie unsere Mitarbeiter.

### Bestellbeispiel

Modellübersicht in separater Liste

#### Rastengelenke für Serienaufnahmen



Preis pro Paar 28,95 / 34,95

#### Verstellbare Gelenke für Serienaufnahmen



Preis pro Paar 89,95



#### Raste Sport



Länge 85 mm

#### Raste Racing



Länge 70 mm

Ausführung	Oberfläche	Art.-Nr.	Preis / Paar
<b>Rastenkörper für Rastenanlagen + Gelenkkits</b>			
Sport	eloxiert	115-01..	24,95
Farben:	<span>..SI</span> <span>..SW</span> <span>..TI</span> <span>..BL</span> <span>..RT</span> <span>..GO</span>		
Racing	eloxiert	115-03..	26,95
Farben:	<span>..SI</span> <span>..SW</span> <span>..TI</span> <span>..AN</span> <span>..BL</span> <span>..RT</span> <span>..GO</span>		



### Bestellbeispiel

Soziusrasthalterung inkl.  
Rasten-Gelenkkit



### Gefräste Soziusrasthalterung

Für einige Naked Bikes hat LSL gefräste Soziusrasthalterungen entwickelt. Die Halterungen sind stabiler als die Serienausführung und bestehen durch eine elegante Optik.

Die Aufnahme der klappbaren Rasten erfolgt durch die hochwertige, gefräste Mechanik der LSL-Rastengelenkkits. Zu jeder Soziusrasthalterung muss obligatorisch ein Paar Rastenkörper mitbestellt werden.

Modell	Baujahr	Art.-Nr.	Preis
<b>Suzuki</b>			
GSF 650	alle	117S117	119,95
GSF 1200	-00	117S064	119,95
GSF 1200	01-	117S085	119,95
GSF 1250	alle	117S117	119,95
<b>Triumph</b>			
Street Triple*	alle	117T041	199,95
Speed Triple 1050*	05-10	117T033	119,95
Speed Triple 1050*	11-	117T046	199,95
* Nur möglich mit unten verlegter Auspuffanlage			
<b>Yamaha</b>			
XJR 1200/1300	alle	117Y073	119,95



Raste Sport



Länge 85 mm

Raste Racing



Länge 70 mm

Ausführung	Oberfläche	Art.-Nr.	Preis / Paar
<b>Rastenkörper für Rastenanlagen + Gelenkkits</b>			
Sport	eloxiert	115-01..	24,95
Farben:	<span>..SI</span> <span>..SW</span> <span>..TI</span> <span>..BL</span> <span>..RT</span> <span>..GO</span>		
Racing	eloxiert	115-03..	26,95
Farben:	<span>..SI</span> <span>..SW</span> <span>..TI</span> <span>..AN</span> <span>..BL</span> <span>..RT</span> <span>..GO</span>		

### Klappbare Rasthalterung

Zur universellen Montage der LSL-Rasten mit klappbarer Funktion gibt es ein hochwertiges Rastengelenkkit. Federn und Scheiben sind aus rostfreiem Edelstahl; Befestigung mit M8-Flachkopfschrauben.

#### Klappbare Rasthalterung

Rasten-Gelenkkit	Verschraubg. M8	110-UNI	65,95
Rastenkörper dazu bestellen			





**LSL-Lifter – praktische Eingriffsrollen für den Montageständer**



Wer kennt nicht das Gefummel, um die Greifer des Montageständers in die kleinen Halteknäufe zu bringen. Die Rennteams bei Langstreckenrennen haben dafür schon seit

Jahren große Führungsrollen, durch die das Eingreifen des Hebers kinderleicht zu erledigen ist.

Brandaktuell bietet nun LSL diese Erfahrung aus der Langstrecke günstig für Ihr Straßenmotorrad an – als **LSL-Lifter**. Diese großzügigen Führungsrollen (Durchmesser: 56 mm) sind in verschleißfestem Kunststoff gefertigt und mit farbigen Trägerbuchsen optisch attraktiv verschraubt.



Alle Lifter werden mit einer 8 mm Distanzbuchse ausgeliefert. Zur Verschraubung werden unterschiedliche Gewinde eingesetzt. Prüfen Sie an Ihrem Motorrad, welches Gewinde benötigt wird.

Version	Art.-Nr.	Preis / Paar
<b>Lifter</b>		
Lifter M 6	680LB06..	29,95
Lifter M 8	680LB08..	29,95
Lifter M 8 plus 10 mm Distanzbuchse *	680LB08D..	29,95
Lifter M 10 x 1,25	680LB10..	29,95
Farben:	<input type="checkbox"/> ..AN <input type="checkbox"/> ..SI <input type="checkbox"/> ..GO <input type="checkbox"/> ..GR	

\*: Kits mit plus 10 mm Distanzbuchse z.B. für Triumph Daytona '11, Tiger 800-Modelle





-2  
-1  
0  
+1  
+2

LSI

LSI

P2200m



**Uli Bonsels, Kundendienstleiter Triumph, zu seinem Sturz beim Street Triple Cup in Hockenheim**

*„Dank eurer tollen Crash Pads blieb mein Motorrad, man mag es kaum glauben, fast unbeschädigt und ich konnte das Rennen sofort wieder aufnehmen. Die Crash Pads an Motor, Vorder- und Hinterachse, das Lenkerendgewicht und die Fußraste haben ganze Arbeit geleistet und jeglichen Schaden vom Motorrad fern gehalten. So soll es sein!“*

### Das Crash Pad – Schutzeinrichtung mit Führungseigenschaften

Auch ein erfolgreiches Produkt kann noch verbessert werden. Um Schäden zu minimieren, hat unser Crash Pad mit dem neuen Impact-Einsatz ein stoßdämpfendes Element erhalten, das Energie absorbieren kann.

Durch einen konstruktiven Trick gibt das, mit Hilfe von Belastungssimulation berechnete, Impact-Pad besonders gedämpft nach und entlastet so Halterung und Verschraubung der Konstruktion. Diese Eigenschaft schützt das Motorrad im Bereich der Befestigung des Crash Pads effektiver vor Schäden.

Das Innenteil aus Kunststoff ist nun – wie eine Kufe – lang gezogen, so dass die Führungsfunktion verbessert werden konnte. Es federt im Sturzfall den

Aufschlag ab und reduziert den Speed des führungslosen Fahrzeuges. Bei leichten Rutschern genügt das Auswechseln des Innenteils.

Die Aluminium-Außenschale ist aus dem Vollen gearbeitet und die Oberfläche glänzend beschichtet. Die abgerundete Kontur des Crash Pad-Kopfes nimmt Fahrbahnsprünge auf; ein Einhängen des rutschenden Fahrzeuges in Fahrbahnstufen (Kanaldeckel etc.) wird wirkungsvoll verhindert. Durch den höheren Kunststoffanteil konnte das Gewicht der Außenschale um 30 % reduziert werden.



## » Crash Pad

Wie schon bei der Vorgängerversion erzeugt die aus der Aufschlagmitte versetzte Schleiffläche ein starkes Rückdrehmoment, das das rutschende Fahrzeug in der Richtung hält.

Die Computer-Simulation dient als Berechnungsgrundlage und veranschaulicht den Kraftverlauf im Sturzfall.

Sturzerfahrungen aus 12 Jahren Crash Pad bestätigen diese Funktion.

Die Crash Pads werden mit soliden Haltekits für unterschiedliche Modelle angeboten; die Details zu der jeweiligen Ausführung finden Sie unten beschrieben.

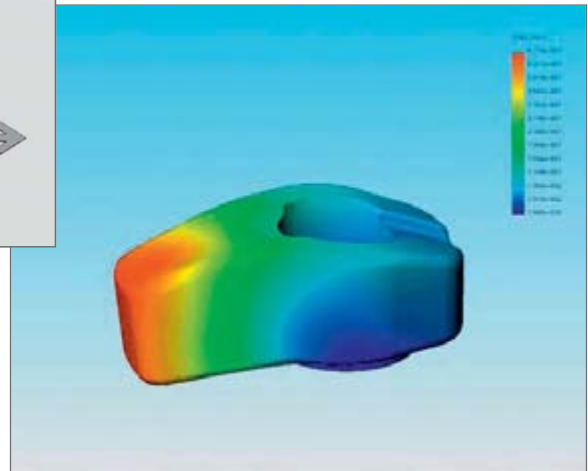
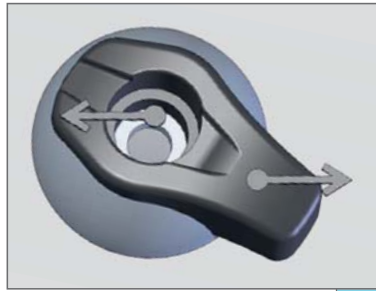

Je nach Motorradmodell werden unterschiedliche Montagevarianten eingesetzt.



MS

Verschraubung direkt mit den vorderen Motorhaltebolzen an Naked Bikes.



MA

Verschraubung mittels auf die Motordeckel geschraubte Adapterplatten.



RS

Die Verschraubung direkt mit den Motorhaltebolzen am Rahmen; kostengünstigste Variante.



RA

Verschraubung mit Adapterplatten am Rahmen; Sturzwirkung abgekoppelt.



## » Crash Pad-Montagekits

Modell	Typ	Baujahr	Montage	Direkt verschraubt „S“ Art.-Nr.	Verkl. Loch L/R	Preis	Montage	Kit mit Adapterplatten „A“ Art.-Nr.	Verkl. Loch L/R	Preis
<b>Aprilia</b>										
RSV 1000R /Factory	RR	06-	-	-	-	-	RA	550A015.1	Innenverkl.	75,95
Tuono 1000R /Factory	RR	06-	-	-	-	-	RA	550A015.1	-	75,95
Shiver 750	RK	07-	RS	550A019	-	35,95	-	-	-	-
SMV750 Dorsoduro	SM	08-	RS	550A019	-	35,95	-	-	-	-
Tuono/RS V4 /APRC	TY/RK	10-	-	-	-	-	RA	550A022.1	-	119,95
<b>BMW</b>										
F 800S/R	E8ST	06-	-	-	-	-	RA	550B032	-	65,95
F 800ST	E8ST	07-	-	-	-	-	RA	550B035	-	65,95
S1000RR	K10	09-11	RS	550B040	-	35,95	RA	550B040.1	-	79,95
K 1200R /Sport	K12R	05-08	RS	550B029	-	29,95	-	-	-	-
<b>Buell</b>										
M2/X1	EB1/BL1	97-02	-	-	-	-	RA	550BU01	-	99,95
XB-9R/S	XB1	02-10	-	-	-	-	MA	550BU04	-	149,95
XB-12R/S/X Ulys.	XB1	03-10	-	-	-	-	MA	550BU04	-	149,95
<b>Cagiva</b>										
Raptor 1000	M2	00-	RS	550C003	-	35,95	-	-	-	-
<b>Ducati</b>										
Monster 600	600M/M/M3	94-01	RS	550D018	-	35,95	-	-	-	-
Monster 696/1100	M5	08-	RS	550D036	-	59,95	-	-	-	-
Monster 900	900M/M/M2	94-01	RS	550D015	-	59,95	-	-	-	-
Monster 900/1000	M4	02-05	RS	550D023	-	59,95	-	-	-	-
Monster S2R / S4/R/RS	M4	02-08	RS	550D030	-	59,95	-	-	-	-
Multistrada 1200/S	A2	10-	RS	550D037	-	59,95	-	-	-	-
Hypermotard 1100/S/SP	B1	08-	RS	550D023	-	59,95	-	-	-	-
Streetfighter/S /848	F1	09-	RS	550D037	-	59,95	-	-	-	-
<b>Honda</b>										
CBR 125R	JC34	04-06	RS	-	-	-	RA	550H109	-	79,95
CBR 125R	JC39	07-10	RS	-	-	-	RA	550H120	-	79,95
CBF 500	PC39	04-07	MS	550H102	-	45,95	-	-	-	-
Hornet 600/S	PC34/36	98-06	MS	550H080	-	29,95	-	-	-	-
Hornet 600/S	PC41	07-	MS	550H118	-	35,95	-	-	-	-
CBF 600/S	PC38	04-07	MS	550H080	-	29,95	-	-	-	-
CBF 600N/S	PC43	08-	MS	550H122	-	35,95	-	-	-	-
CBR 600F	PC25/31	91-98	RS	550H046	L/R	29,95	-	-	-	-
CBR 600F/FS	PC35	99-06	RS	550H086	L/R	29,95	-	-	-	-
CBR 600F	PC41	11-	RS	550H137	L/R	35,95	MA	550H137.1	-	69,95
CBR 600RR	PC37	03-06	RS	550H099	L/R	35,95	-	-	-	-
CBR 600RR	PC40	07-	RS	550H117	L/R	35,95	-	-	-	-
CBR 600RR m. ABS	PC40	09-	RS	550H132	L/R	35,95	-	-	-	-
Hornet 900	SC48	01-05	-	-	-	-	MA	550H097	-	75,95
CBR 900RR	SC28/33	92-99	RS	550H047	L/R	29,95	-	-	-	-
CBR 900RR	SC44/50	00-03	RS	550H090	-	29,95	-	-	-	-
CBF 1000	SC58	06-09	MS	550H111	-	35,95	-	-	-	-
CBF 1000F/CB 1000R	SC60/64	08-/10-	MS	550H127	-	35,95	-	-	-	-
CBR 1000RR	SC57	04-05	-	-	-	-	RA	550H103	-	85,95
CBR 1000RR	SC57	06-07	-	-	-	-	RA	550H114	-	85,95
CBR 1000RR o. ABS	PC59	08-	-	-	-	-	RA	550H125.1	-	139,95
CBR 1000RR m. ABS	PC59	09-	-	-	-	-	RA	550H131.1	-	139,95
VTR 1000F	SC36	97-06	-	-	-	-	RA	550H075	-	94,95
VTR 1000-SP1	SC45	00-01	MS	550H093	L/R	49,95	-	-	-	-
X11	SC42	00-04	RS	550H091	-	35,95	-	-	-	-
CBR 1100XX	SC35	97-07	RS	550H074	L/R	29,95	-	-	-	-
VFR 1200F o. DCT	SC63	10-	-	-	-	-	MA	550H133.1	-	169,95
CB 1300	SC54	03-	-	-	-	-	MA	550H101	-	89,95
CBR 600RR	PC40	07-08	-	-	-	-	RA	550H117.1	-	79,95
<b>Kawasaki</b>										
Ninja 250R	EX250K	08-	-	-	-	-	RA	550K132.1	-	89,95
ZXR-400	ZX400L	91-00	RS	550K053	-	29,95	-	-	-	-
ZX-6R	ZX600J/636A	00-02	RS	550K098	L/R	75,95	-	-	-	-
ZX-6R/RR	ZX636B/600K	03-04	RS	550K101	-	29,95	-	-	-	-
ZX-6R/RR	ZX636C/600N	05-06	RS	550K107	L	29,95	RA	550K107.1	-	49,95
ZX-6R	ZX600P	07-08	-	-	-	-	RA	550K120.1	-	79,95
ZX-6R	ZX600R	09-	RS	550K131	L/R	29,95	RA	550K131.1	-	75,95
ER-6n	ER650A	06-08	-	-	-	-	RA	550K113	-	69,95
ER-6f	ER650C	06-08	-	-	-	-	RA	550K117	L/R	69,95
ER-6n	ER650C	09-11	-	-	-	-	RA	550K133	-	75,95
ER-6f	ER650C	09-11	-	-	-	-	RA	550K134	L/R	75,95
Z 750	ZR750J	04-06	-	-	-	-	MA	550K104	-	69,95
Z 750/R	ZR750L/N	07-/11-	-	-	-	-	RA	550K124	-	75,95
ZX-9R	ZX900E	00-01	RS	550K091	L/R	69,95	-	-	-	-
ZX-9R	ZX900E	02-03	RS	550K099	-	29,95	-	-	-	-
Z 1000	ZRT00A	03-06	RS	550K102	-	35,95	RA	550K104	-	69,95
Z 1000	ZRT00B	07-09	RS	-	-	-	RA	550K124	-	75,95
Z 1000	ZRT00D	10-	RS	550K135	-	29,95	RA	550K135.1	-	89,95
Z 1000SX	ZXT00G	11-	RS	550K138	L/R	35,95	RA	550K138.1	-	99,95
ZX-10R	ZXT00C	04-05	-	-	-	-	RA	550K105	L/R	79,95
ZX-10R	ZXT00D	06-07	-	-	-	-	RA	550K114	-	89,95
ZX-10R	ZXT00E/F	08-10	RS	550K127	L	29,95	RA	550K127.1	L	79,95

## » Crash Pad-Montagekits

Modell	Typ	Baujahr	Montage	Direkt verschraubt „S“ Art.-Nr.	Verkl. Loch L/R	Preis	Montage	Kit mit Adapterplatten „A“ Art.-Nr.	Verkl. Loch L/R	Preis
<b>Kawasaki</b>										
ZX-10R	ZXT00J	11-	RS	550K136	-	29,95	RA	550K136.1	-	79,95
Versys	LE650A/C	07-	-	-	-	-	RA	550K113	-	69,95
ZRX 1100/1200	ZRT10C/20A	97-07	-	-	-	-	RA	550K096	-	65,95
ZZR 1200	ZXT20C	02-05	-	-	-	-	RA	550K100	-	65,95
ZZR 1400	ZXT40A/C	06-11	-	-	-	-	RA	550K115	-	99,95
<b>KTM</b>										
SuperDuke 990	LC8EFI	05-	-	-	-	-	RA	550KT07.1	-	89,95
SuperMoto R 950	LC8SM	06-	-	-	-	-	RA	550KT07.1	-	89,95
SMT 990	LC8SM	09-	-	-	-	-	RA	550KT10.1	-	89,95
<b>Moto Morini</b>										
Corsaro/Scrambler 1200	alle	RS	550MM01	-	59,95	-	-	-	-	-
<b>MV Agusta</b>										
F4 Brutale S	alle	RS	550MV03	-	35,95	-	-	-	-	-
<b>Suzuki</b>										
GSF 600N/S	GN77B/WVA8	95-04	RS	550S064	-	69,95	MA	550S064.1	-	65,95
GSF 650N/S	WVB5	05-06	-	-	-	-	MA	550S064.1	-	65,95
GSF 650N/S	WVCJ/CZ	07-	-	-	-	-	MA	550S117.1	-	69,95
GSX 650F	WVCJ	07-	-	-	-	-	MA	550S125.1	-	85,95
SV650 N/S	AV	99-02	RS	550S075	-	35,95	-	-	-	-
SV650 N/S	JS1BY	03-08	RS	550S091	-	35,95	RA	550S091.1	-	85,95
GSX-R 600	AD/WVBG	97-03	RS	550S082	L	29,95	-	-	-	-
GSX-R 600	WVB2	04-05	RS	550S094	-	29,95	RA	550S097.1	-	75,95
GSX-R 600	WVCE/CV	06-10	MS	550S108	L	29,95	MA	550S108.1	-	119,95
GSX-R 600	MVC3	11-	RS	550S127	L/R	29,95	MA	550S127.1	-	119,95
GSR 600	WVB9	06-10	RS	550S107	-	29,95	RA	550S107.1	-	85,95
SFV 650 Gladius	WVCX	09-	-	-	-	-	RA	550S124.1	-	85,95
GSR 750	C5	11-	RS	550S126	-	35,95	RS	550S126.1	-	119,95
GSX-R 750V	WVBD	97-03	RS	550S082	L	29,95	-	-	-	-
GSX-R 750	WVB3	04-05	RS	550S094	-	29,95	RA	550S097.1	-	75,95
GSX-R 750	WVCF/CW	06-10	MS	550S108	L	29,95	MA	550S108.1	-	119,95
GSX-R 750	C4	11-	RS	550S127	L/R	29,95	MA	550S127.1	-	119,95
TL1000S	AG	97-00	RS	550S065	-	35,95	-	-	-	-
SV 1000S	WVBX	03-05	RS	550S093	-	29,95	RA	550S093.1	-	85,95
GSX-R 1000	WVBL	01-02	RS	550S088	L	29,95	RA	550S088.1	-	49,95
GSX-R 1000	WVBZ	03-04	RS	550S094	-	29,95	RA	550S094.1	-	75,95
GSX-R 1000	WVB6	05-06	RS	550S099	L	29,95	RA	550S099.1	-	79,95
GSX-R 1000	WVCL	07-08	RS	550S114	-	29,95	RA	550S114.1	-	79,95
GSX-R 1000	WVCY	09-	RS	550S123	L/R	29,95	MA	550S123.1	-	119,95
GSF 1200N/S	GV75A/WVA9/CB	96-06	RS	550S064	-	69,95	MA	550S064.1	-	65,95
GSX 1200	A3	99-00	RS	550S064	-	69,95	MA	550S064.1	-	65,95
GSF 1250N/S	WVCH	07-	-	-	-	-	MA	550S117.1	-	69,95
GSX 650/1250F	WVCJ/CH	08-/10-	-	-	-	-	MA	550S125.1	-	85,95
GSX 1300R Hayabusa	WVA1	99-07	RS	550S077	L/R	29,95	-	-	-	-
GSX 1300R Hayabusa	WVA1	08-	RS	550S120	L/R	29,95	-	-	-	-
B-King	WVCR	07-	RS	550S119	L	29,95	RA	550S119.1	-	79,95
GSX 1400	WVBN	alle	-	-	-	-	MA	550S089	-	75,95
GSX 750	AE	98-01	RS	550S064	-	69,95	MA	550S064.1	-	65,95
<b>Triumph</b>										
TT600	806AD	00-03	RS	550T022	L/R	26,95	-	-	-	-
Speed Four	806LB	02-05	RS	550T028	-	26,95	-	-	-	-
Daytona 600	806LW	04	RS	550T029	L/R	26,95	-	-	-	-
Daytona 675	D67LC	06-	-	-	-	-	RA	550T037	-	119,95
Street Triple 675	D67LD	07-	-	-	-	-	RA	550T041	-	59,95
Tiger 800	A08	11-	-	-	-	-	RA	550T047.1	R	119,95
ThruXton 900	986ME/2	05-	-	-	-	-	MA	550T024	-	69,95
Daytona T 595/955i	T595	97-01	-	-	-	-	RA	550T017	L/R	69,95
Daytona 955i	595N	02-05	-	-	-	-	RA	550T025	L/R	75,95
T-Bird Sport	T309RT/309RD	98-04	RS	550T020	-	29,95	-	-	-	-
Sprint RS/ST	T695/695AB/C	99-04	-	-	-	-	RA	550T018	RS: L/R	89,95
Sprint ST 1050	215NA	05-10	-	-	-	-	RA	550T018	-	89,95
Speed Triple	595N	97-04	-	-	-	-	RA	550T027	-	54,95
Speed Triple 1050	515NJ	05-11	RS	550T033	-	59,95	MA	550T033.1	-	109,95
Speed Triple 1050	515NV	11	-	-	-	-	MA	550T033.1	-	109,95
Speed Triple 1050	515NV	12-	-	-	-	-	MA	550T048.1	-	109,95
Tiger 1050	115NG	07-11	-	-	-	-	MA	550T033.1	-	109,95
Tiger 1050	115NG	12-	-	-	-	-	MA	550T048.1	-	109,95
<b>Yamaha</b>										
YZF-R6	RJ03	99-02	RS	550Y079	L/R	29,95	-	-	-	-
YZF-R6/S	RJ05/09	03-05/09	-	-	-	-	RA	550Y089	-	49,95
YZF-R6	RJ11	06-07	-	-	-	-	RA	550Y104	-	55,95
YZF-R6	RJ15	08-	-	-	-	-	RA	550Y118	-	59,95
FZS 600 Fazer	RJ02	98-03	MS	550Y078	-	35,95	-	-	-	-
FZ6/Fazer/S/S2	RJ07/14	04-	RS	550Y093	-	29,95	-	-	-	-
XJ6 /Diversio	RJ19	09-	-	-	-	-	RA	550Y121	-	75,95
YZF 600R	4TV/UT/WD	96-02	RS	550Y069	-	29,95	-	-	-	-
FZ8 / Fazer 8	RN25	10-	RS	550Y106	-	29,95	RA	550Y124.1	-	55,95
TDM 850	3VD/4CM/4TX	91-01	-	-	-	-	RA	550Y050	-	79,95

## » Crash Pad-Montagekits

Modell	Typ	Baujahr	Montage	Direkt verschraubt „S“ Art.-Nr.	Verkl. Loch L/R	Preis	Montage	Kit mit Adapterplatten „A“ Art.-Nr.	Verkl. Loch L/R	Preis
<b>Yamaha</b>										
TDM900/A	RN08/11/18	02-	-	-	-	-	RA	550Y092	-	69,95
TRX 850	4UN	95-00	RS	550Y071	-	35,95	-	-	-	-
YZF 1000R	4VD	alle	RS	550Y070	-	29,95	-	-	-	-
YZF-R1	RN01	98-99	-	-	-	-	RA	550Y077	R	49,95
YZF-R1	RN04	00-01	-	-	-	-	RA	550Y085	R	49,95
YZF-R1	RN09	02-03	RS	550Y088	-	29,95	-	-	-	-
YZF-R1/SP	RN12	04-06	-	-	-	-	RA	550Y094.1	-	89,95
YZF-R1	RN19	07-08	-	-	-	-	RA	550Y115.1	-	89,95
YZF-R1	RN22	09-11	RS	550Y120	L/R	29,95	RA	550Y120.1	-	89,95
FZS 1000 Fazer	RN06/14	01-05	MS	550Y086	L/R	35,95	-	-	-	-
FZ1/FZ1 Fazer	RN16	06-	RS	550Y106	-	29,95	RA	550Y106.1	-	89,95
BT 1100 Bulldog	RP05	02-07	RS	550Y091	-	45,95	-	-	-	-
XJR1200/1300	4PU/RP02/06/10/19	95-	MS	550Y073	-	29,95	-	-	-	-
FJR 1300/A	RP04/08/11	01-05	-	-	-	-	RA	550Y087	-	139,95
FJR 1300/A/AS	RP13	06-	-	-	-	-	RA	550Y111	-	89,95
V-Max	alle	-04	MS	550Y044	-	35,95	-	-	-	-
MT01	RP12/18	05-	-	-	-	-	RA	550Y101	-	119,95

### Bestellbeispiel

Gewünschtes Montagekit aus der Tabelle entnehmen

MS



Montagkit direkt verschraubt

RS

MA



Montagkit mit Adapterplatten

RA

+

### Crash Pad Köpfe



Ausführung	Oberfläche	Art.-Nr.	Preis / Paar
<b>Crash Pads</b>			
Aluminium	eloxiert	550-002..	49,95
Farben:	..SW ..TI ..SI ..GO		
Aluminium	pulverbeschichtet	550-002..	49,95
Farben:	..GE ..OR ..SR ..GR ..WT		
Aluminium	lasiert	550-002..	49,95
Farben:	..BL ..RT		
Aluminium	carbon-look	550-002CA	49,95
Aluminium	verchromt	550-002CR	69,95
<b>Crash Pad Kunststoff</b>			
Verstärkter Kunststoff	matt-schwarz	550-002PT	35,95
<b>Crash Pad Classic</b>			
Aluminium	schwarz eloxiert	551-001SW	34,95
Aluminium	verchromt	551-001CR	49,95

Crash Pad-Einsatz einzeln erhältlich, rechts und links unterscheidet sich durch die Position des Aufdrucks.



Crash Pad-Ersatzteile	/ Stk.
Einsatz rechts	554-SP2/R 6,95
Einsatz links	554-SP2/L 6,95

## » Ausgeprägte Köpfe



Verfügbare Modelle siehe lsl.eu oder fragen Sie unsere Mitarbeiter.

### Crash Balls als Achsprotektor

In gleichem Design wie die Lenker-Köpfe gibt es die Crash Balls auch für die Steckachsen der aktuellen Sport-Modelle.

Die Befestigung erfolgt mittels durchgehender Verschraubung oder Klemmung in den hohlgebohrten Achsen wie bei den Lenkern.

Modell	Art.-Nr.	Preis
<b>Achs Ball Kit</b>		
Achs Ball, vorne	555..	39,95
Achs Ball, hinten	556..	39,95
Farben: <input type="checkbox"/> ..SW <input type="checkbox"/> ..TI <input type="checkbox"/> ..SL <input type="checkbox"/> ..GO <input type="checkbox"/> ..OR <input type="checkbox"/> ..WT		



### Clutch Ball

Zum Schutz des sensiblen Kupplungsmechanismus bietet LSL für besonders gefährdete Modelle eine extra Schutzplatte mit Crash Ball an.

Um die Standfestigkeit der Verschraubung im Motorgehäuse zu testen, haben wir auf einem Rennstreckenmotorrad die Halteplatte mit großem Crash Pad versehen. Selbst bei voller Sturzbelastung bleibt die Verschraubung unbeeindruckt.

Modell	Typ	Baujahr	Art.-Nr.	Preis
<b>Triumph</b>				
Street Triple	D67LD	07-	552T045..	44,95
Daytona 675	D67LC	06-	552T045..	44,95
<b>Yamaha</b>				
YZF- R1	RN12	04-	552Y094..	29,95

Farben wie Achs Balls





**!** Gewichtsersparnis beim Ritzel-Cover Bonneville/Thruxton 540 g.

### Ritzel-Cover

Hochwertige, gefräste Ritzelabdeckung als Ersatz für den klobigen Seriendeckel.



### Injection-Cover

Zur seitlichen Abdeckung der Einspritzleiste gibt es ein aus massivem Aluminium gefrästes, Injection-Cover.



Modell	Typ	Baujahr	Art.-Nr.	Preis
--------	-----	---------	----------	-------

Triumph				
Street Triple 675	D67LD	07-	712T041	39,95
Bonneville/Thruxton	MD/ME	alle	712T024	59,95
Speed Triple 1050	515NJ	05-07	712T033	59,95
Speed Triple 1050	515NJ	08-11	712T042	59,95
Speed Triple 1050	515NV	11-	712T046	59,95

Wahlweise in silber oder schwarz eloxiert.

Modell	Typ	Baujahr	Art.-Nr.	Preis
--------	-----	---------	----------	-------

Injection-Cover				
Injection-Cover W 800			438K137	32,95

**LSL-Alu-Kettenschutz** an den originalen Befestigungspunkten der Schwinge verschraubt; wahlweise in alu-natur oder schwarz eloxiert. Für Speed Triple-Modelle mit Führungsschiene für den Bremschlauch in Sicht-Carbon.

Modell	Baujahr	Art.-Nr.	Preis
--------	---------	----------	-------

Kawasaki			
W 650	alle	713K086..	39,95
W 800	alle	713K086..	39,95

Triumph			
Scrambler		713T024..	49,95
Bonneville/Thruxton		713T024..	49,95
Tiger 800		713T047..	49,95
Speed Triple	97-04	713T014..	79,95
Speed Triple 1050	05-10	713T033..	79,95

Wahlweise in silber oder schwarz eloxiert.



Speed Triple 1050

## » Fahrwerksgeometrie



### LSL-Gabelbrückensätze

Seit Gründung der Firma LSL beschäftigt sich das Unternehmen mit der Auslegung von Fahrwerkskomponenten. Ob bei den ersten High-Heeler Radumbauten oder der ersten Sportster in Clubman-Version, immer stand eine sorgsame Betrachtung der vorhandenen Geometriedaten und eine Anpassung aller Einzelkomponenten auf die angestrebte Geometrieauslegung am Anfang der Entwicklung.

Heute sind wir in der Lage, dies wesentlich schneller und präziser durchzuführen. Die Geometrie-Meßanlage, die ursprünglich für die Vermessung der Ergonomiepunkte eines Motorrads entwickelt wurde, dient nun hervorragend auch für die Erfassung von Lenkkopfwinkel, Nachlauf und Schwingenstellung.



Das Gabelbrückenkit wird ohne Lagerrohr geliefert. Umpressen der vorhandenen Seriengabelbrücke wird als Service bei LSL im Haus kostenlos durchgeführt.





Die Gabelbrücken sind nicht nur steifer und leichter aus dem vollen Aluminium gefräst, sondern bieten mit reduziertem Offset (Abstand Standrohrlinie zu Gabeldrehpunkt) auch ein präziseres Fahrverhalten und bessere Hochgeschwindigkeitsstabilität.

Mit zusätzlich hinten angehobenem Fahrwerk (längere Federbeine) gewinnen die umgerüsteten Modelle echte Sport-Qualitäten.

Für die Umrüstung auf stärkere Gabelbeine gibt es die Gabelbrückensätze auch mit Bohrung 43 mm oder auch 50/54 für die Verwendung einer Upside-Down-Gabel.

Die obere Gabelbrücke ist für den Einsatz mit Stummelkern ohne Klemmböcke ausgerüstet. Durch Aufbohren vorhandener Senkungen und Einsatz der dafür vorgesehenen Klemmböcke kann allerdings auch ein klassischer Rohrlenker (jeden Querschnitts) montiert werden.

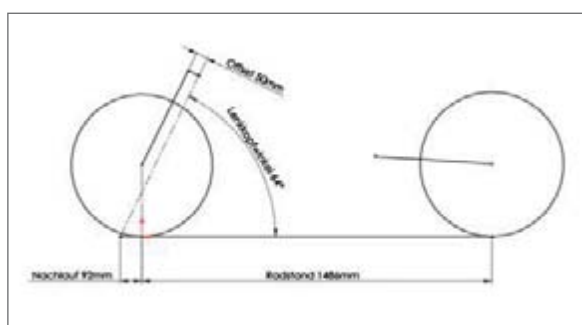

Maßgeblich beeinflusst werden die Fahrwerksdaten durch das Offset der Gabelbrücken, Länge der Gabel und Federbeine. Wir wollen Sie hier gar nicht lange mit Einzelheiten dieses Zusammenspieles belasten, nur soviel, dass LSL in Folge dieser Überlegungen eigene Gabelbrückenkits konstruiert hat, mit denen sich modernere, sportliche Fahrwerksdaten einstellen lassen.



## » Mit dem richtigen Set-up



### » Gabelbrücken-Kit



Modell	Typ	Baujahr	Standrohr Ø	Breite	Offset	Art.-Nr.	Preis
<b>Kawasaki</b>							
W 650	EJ650A	99-00	39mm	205mm	42mm	140K086..	579,00
W 650	EJ650A	00-06	39mm	205mm	42mm	140K125..	579,00
W 800	EJ800A	alle	39mm	205mm	42mm	140K137..	579,00
W 650	EJ650A	alle	43mm	205mm	42mm	140K08643SW	579,00
W 800	EJ800A	alle	43mm	205mm	42mm	140K13743SW	579,00
Z 1000J/R	ZXT00J/R	alle	43mm	205mm	30mm	140K007..	599,00
ZRX 1100/1200	ZR110C/20A	alle	43mm	205mm	30mm	140K082..	599,00

### Triumph

Bonneville/Thruxton	908MD/ME	-09	41mm	200mm	50mm	140T031..	549,00
Bonneville/Thruxton	908MD/ME	10-	41mm	200mm	50mm	140T050..	549,00
Bonneville/Thruxton	908MD/ME	-09	43mm	200mm	50mm	140T03143SW	549,00
Bonneville/Thruxton	908MD/ME	10-	43mm	200mm	50mm	140T05043SW	549,00
Bonneville/Thruxton	908MD/ME	-09	50/54mm	200mm	48mm	140T031UDSW	699,00
Bonneville/Thruxton	908MD/ME	10-	50/54mm	200mm	48mm	140T031UDSW	699,00

Farben:  ..SW  ..SI

### Lenkerklemmböcke

Klemmbock-Kit für 22mm-Lenker	140+KL22..	79,95
Klemmbock-Kit für 25,4mm-Lenker	140+KL25..	79,95
Klemmbock-Kit für Fat Bar-Lenker	140+KL28..	79,95

Farben:  ..SW  ..SI

### Zündschlosskit

Bonneville/Thruxton	728T024R	32,95
---------------------	----------	-------

Mit Umbau der Gabelbrücken wird auch der Austausch der Lampenhalter erforderlich. LSL hält dafür ein breites Angebot bereit (siehe Seite 84).

Für die Montage der LSL-Lampenhalter ist bei Bonneville- und Thruxton-Modellen die Verlegung der Zündschlosshalterung erforderlich – Zündschlosskit mitbestellen.



## Speichenräder für schlauchlose Reifen

Ein leichtes Speichenrad zur Montage von schlauchlosen Reifen war über Jahre der erklärte Wunsch vieler Umbau-Profis und Retro-Begeisterter. Nun kann LSL diesen Wunsch mit den KINEO-Rädern erfüllen.

Die Felgenreife sind aus hochwertigem Aluminium stranggezogen und nach dem Radformen auf einer CNC-Maschine überarbeitet. Dadurch ergibt sich gegenüber konventionellen Felgen ein perfekter Rundlauf ohne Verspannungssprung an der Schweißstelle.

Die einzigartige Aufnahme der Nippel garantiert eine perfekte Rundlaufspannung. Die Vorderräder sind jeweils mit 28 Speichen, die Hinterräder mit 32 Speichen bestückt.

Die Verschraubung der Bremscheiben-Adapter erfolgt radial, so dass die Umsetzung für jede beliebige Schraubenanzahl und Lochkreis möglich ist. Die Radsätze werden jeweils mit neuen Kettenrädern geliefert. Eine abweichende Zähnezahl bitte unbedingt bei der Bestellung mitteilen.

### » KINEO Radsätze

Modell	Baujahr	Hinterrad-Dimension	Art.-Nr.	Preis
<b>BMW</b>				
F 800 R		5.50 x 17	605B038	2479,00
<b>Ducati</b>				
Monster 696		5.50 x 17	605D036	2479,00
<b>KTM</b>				
Super Duke		5.50 x 17	605KT07	2479,00
<b>Triumph</b>				
Bonneville	alle	5.00 x 17	605T024	2479,00
Thrupton	alle	5.00 x 17	605T024	2479,00
Street Triple	alle	5.50 x 17	605T041	2479,00
Tiger 800	alle	5.50 x 17	605T047	2479,00
Speed Triple	11-	6.00 x 17	605T046	2745,00



Radnabe und Nippel sind standardmäßig in titan-farben eloxiert. Auf Wunsch können die Naben auch schwarz und die Nippel in rot, gold oder schwarz geliefert werden.



## » Urban-Light



### Urban Scheinwerferkit

In der Optik der Yamaha MT-03 bietet LSL universelle Scheinwerferkits an. Die Halterung ist aus vollem Aluminium gefräst; die Halteschellen sind in unterschiedlichen Gabeldurchmessern für gängige Naked Bikes lieferbar. Die Gabelbreite muss gegebenenfalls durch passende Buchsen ausgeglichen werden. Der Abstand der beiden Standrohrschellen beträgt 115 mm.

Bei der Planung bitte beachten, dass der Scheinwerfer aus optischen Gründen sehr eng an der Gabel gehalten ist. Es kann hier je nach Fahrzeug zu einem Konflikt mit den original Instrumenten/-Haltern und dem Zündschloss kommen.



Artikel	Ø	Art.-Nr.	Preis
<b>Urban Scheinwerferkit</b>			
Scheinwerferkit	38mm	405-038	299,00
Scheinwerferkit	41mm	405-041	299,00
Scheinwerferkit	43mm	405-043	299,00
Scheinwerferkit	45mm	405-045	299,00
Scheinwerferkit	50mm	405-050	299,00
Scheinwerferkit	50/54mm	405-050/54	299,00
Scheinwerferkit	52mm	405-052	299,00
Scheinwerferkit	51/53mm	405-051/53	299,00
Scheinwerferkit	54mm	405-054	299,00
Scheinwerferkit	55mm	405-055	299,00
Urban Scheinwerfer, ohne Halterung		730Y105	115,95

Weitere Durchmesser-Kombinationen auf Anfrage.

Das charakteristische Erscheinungsmerkmal der Speed Triple Modelle – die Doppelscheinwerfer – sind prägend für die Streetfighter-Szene, aber deshalb noch lange nicht jedermanns Geschmack. Will man weg von dieser Optik oder einfach nur Stummellenker montieren, führt kein Weg an neuer Scheinwerferoptik vorbei.

LSL stellt zwei Umbaumöglichkeiten zur Verfügung: den konventionellen Rundscheinwerfer oder das moderne Urban Scheinwerferkit. Umbaukits gibt es für alle Triumph Naked-Dreizylinder.

Für die Triple ab 2002 wird immer ein gefräster Halter für die Instrumente mitgeliefert. Als Ersatz für den zwangsweise wegfallenden Lufteinlass bei der Street Triple (serienmäßig im Lampenhalter) wird eine neue Einlassblende im Ansaugtrakt eingesetzt.



### Lampenhaltekit für konventionelle Rundscheinwerfer

In gleicher Ausführung mit Aufnahme für die Serien-Instrumente bietet LSL Lampenhaltekits für den klassischen Rundscheinwerfer an.



Street Triple



Speed Triple '02



Speed Triple '05



Speed Triple '08

Modell	Typ	Baujahr	Urban Scheinwerferkit	Preis	Lampenhaltekit	Preis	Instrumentenplatte	Preis
<b>Triumph</b>								
Street Triple 675	D67LD	07-	405-T041	399,00	143T041	219,95	727T041SW	95,95
Street Triple R 675	D67LD	08-	405-T041	399,00	143T041	219,95	727T041SW	95,95
Speed Triple 509	T509	97-01	405-045	299,00	143LT45	119,95	-	-
Speed Triple 955i	595N	02-04	405-T027	359,00	143T027	179,95	727-T27SW	39,95
Speed Triple 1050	515N	05-11	405-T042	359,00	143T042	179,95	727-T42SW	69,95
Speed Triple 1050	515NV	11-	405-T046	399,00	143T046	219,95	727-T46SW	95,95

Bei Umbau auf Stummellenker bitte daran denken entsprechend kürzere Bremschläuche mitzubestellen.  
Passende Stummellenker finden Sie auf den Seiten 44 ff.

Bei Umbau auf Stummellenker bitte daran denken, entsprechend kürzere Bremschläuche mitzubestellen (siehe Seite 52).



143LT..  
**Alu-Lampenhalter**  
 Standardlänge ohne  
 Blinkeraufnahme



143LT..K  
**Alu-Lampenhalter**  
 kurz mit  
 Blinkeraufnahme

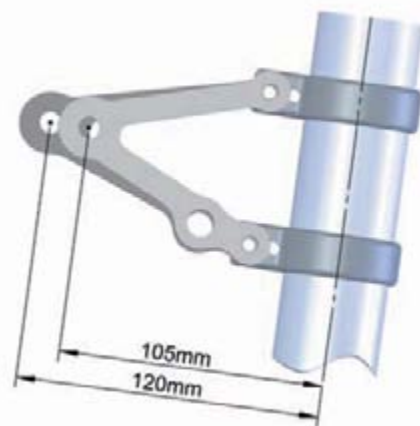

### Lampenhalter für Einzelscheinwerfer

Schellen und Streben der LSL-Lampenhalter sind aus Aluminium gefräst und witterungsbeständig eloxiert. Durch einen seitlichen Versatz der Anlageflächen kann bei der Montage der Lampenstreben

eine Differenz von 20 mm ausgeglichen werden; so ist der Einsatz auch bei unterschiedlichen Gabelbreiten oder Lampengrößen möglich.

### » Alu-Lampenhalter

Artikel	Ø	Ausführung lang	Preis	Ausführung lang mit Blinkeraufnahme	Preis	Ausführung kurz mit Blinkeraufnahme	Preis
<b>Lampenhalter</b>							
Lampenhalter	35mm	143LT35	119,95	143LT35B	119,95	143LT35K	119,95
Lampenhalter	36mm	143LT36	119,95	143LT36B	119,95	143LT36K	119,95
Lampenhalter	38mm	143LT38	119,95	143LT38B	119,95	143LT38K	119,95
Lampenhalter	39mm	143LT39	119,95	143LT39B	119,95	143LT39K	119,95
Lampenhalter	41mm	143LT41	119,95	143LT41B	119,95	143LT41K	119,95
Lampenhalter	43mm	143LT43	119,95	143LT43B	119,95	143LT43K	119,95
Lampenhalter	45mm	143LT45	119,95	143LT45B	119,95	143LT45K	119,95
Lampenhalter	50/52mm	143LT50/52	119,95	143LT50/52B	119,95	143LT50/52K	119,95
Lampenhalter	50/54mm	143LT50/54	119,95	143LT50/54B	119,95	143LT50/54K	119,95
Lampenhalter	50/55mm	143LT50/55	119,95	143LT50/55B	119,95	143LT50/55K	119,95
Lampenhalter	51/53mm	143LT51/53	119,95	143LT51/53B	119,95	143LT51/53K	119,95
Lampenhalter	53/55mm	143LT53/55	119,95	143LT53/55B	119,95	143LT53/55K	119,95
Lampenhalter	54mm	143LT54	119,95	143LT54B	119,95	143LT54K	119,95
Lampenhalter	55mm	143LT55	119,95	143LT55B	119,95	143LT55K	119,95



Set,  
 4 Schellen



Paar  
 Haltestreben

Als Ersatzteil oder zur späteren Umrüstung ist es möglich, die Schellen oder Streben separat zu kaufen.

Streben als Austauschpaar gibt es in kurzer und langer Version; die lange Version mit oder ohne Blinkeraufnahme.

#### Halteschellen

Halteschellen	4 Stück	143HT..	105,00
---------------	---------	---------	--------

Alle Durchmesser wie Alu-Lampenhalter lieferbar.

#### Lampenhaltestreben

Streben	lang ohne Bohrung	Paar	29,95
Streben	lang mit Bohrung	Paar	29,95
Streben	kurz mit Bohrung	Paar	29,95

Alle Durchmesser wie Alu-Lampenhalter lieferbar.

## » Richtig ausgeleuchtet



Scheinwerfer **Eighties**, 6,5" Klarglaseinsatz, flaches Lampengehäuse in mattschwarz, Lampenring verchromt

### Motorrad-Scheinwerfer

Eighties	schwarz/chrom	730K009	79,95
----------	---------------	---------	-------

Breite an den Verschraubungspunkten: 195 mm



Scheinwerfer **Clubman**, 6,5" Klarglaseinsatz, Lampengehäuse großzügig tief gezogen, wahlweise in mattschwarz oder verchromt

### Motorrad-Scheinwerfer

Clubman	chrom	730KL02	79,95
Clubman	schwarz	730KL02SW	79,95

Breite an den Verschraubungspunkten: 180 mm



Die Gabelverkleidung ist mit einem 145 mm H4-Scheinwerfer und Standlicht ausgerüstet.

Die Befestigung erfolgt wie im Enduro-Sport mittels Kabelbindern an den Standrohren.



Für den reinen Sporteinsatz gibt es das Front-Schild als geschlossene GFK-Schale.

### Lampenschale

Lampenschale Flat Track	515TR01	249,00
-------------------------	---------	--------

Auslegung für Gabelbreite 205 mm

### Sport-Schale

Flat Track Schild	513FT01	89,00
-------------------	---------	-------

Auslegung für Gabelbreite 205 mm



Für den stilgerechten Umbau zum Flat Tracker bietet LSL ein passendes Flat Track Lampenschild an.

## » Richtig gekennzeichnet



### Triple Heckumbau

Als Ersatz für den ausladenden Kotflügel und Kennzeichenhalter des Herstellers bietet LSL eine kurze, knackige Aluminiumvariante an. Das Umrüstkit für die Triumph Triples enthält eine neue Heckrahmenabdeckung in schwarz eingefärbtem Kunststoff, gefräste Halter und den Kennzeichenträger mit LED-Rücklicht.



Modell	Baujahr	Art.-Nr.	Preis
<b>Honda</b>			
CB 1000R	08-	460H127	89,95
<b>Kawasaki</b>			
ZX6R	09-	460K131	89,95
Z1000	07-09	460K126	99,95
Z1000	10-	460K135	99,95
Z1000SX	alle	460K138	99,95
<b>KTM</b>			
690 Duke	08-	460KT11	89,95
<b>Suzuki</b>			
GSX R 1000	09-	460S123	89,95
<b>Yamaha</b>			
FZ8/Fazer 8	alle	460Y106	99,95
FZ1/Fazer	alle	460Y106	99,95
YZF R6	06-10	460Y118	89,95
YZF R1	09-11	460Y120	89,95



Für die Befestigung der Blinker sind entsprechende Aufnahmebohrungen vorgesehen. Die Blinker sind nicht im Lieferumfang enthalten, je nach Ausführung der Blinker sind Distanzstangen zur Verlängerung erforderlich, siehe rechts.



Bei den Bonneville/Thrupton Modellen wird ein neuer Innenkotflügel als Spritzschutz zur Sitzbankunterseite mitgeliefert.

Modell	Baujahr	Art.-Nr.	Preis
<b>Heckumbau/Kennzeichenhalter</b>			
Bonneville/Thrupton	alle	460T031	229,00
Street Triple	alle	460T041	239,00
Speed Triple 1050	05-07	460T033	229,00
Speed Triple 1050	08-10	460T042	239,00
Speed Triple 1050	11-	460T046	109,95



**Alu-Kennzeichenhalter** gibt es von LSL auch für eine ganze Reihe von Naked Bikes und Sport-Motorrädern. Aktuelle Modellliste unter [www.lsl.eu](http://www.lsl.eu).

Das 2 mm starke Aluminiumblech gewinnt seine hohe Stabilität aus der aufgestellten Doppelkantung. Das Kennzeichen wird unten durch einen Gummi-Pfropfen gestützt.

Je nach Baukonstruktion des Motorrades kann der Kennzeichenhalter wahlweise mit Kennzeichenleuchte oder mit LED-Rücklicht und integrierter Kennzeichenbeleuchtung geliefert werden.

Kennzeichenträger und Zubehörteile sind auch einzeln lieferbar. So ist es möglich, durch eine individuelle Halterung den Kennzeichenträger auch an anderen Motorradmodellen zu montieren.

#### Universeller Kennzeichenträger

Kennzeichenträger m. Kennz.leuchte	460-UNI	62,95
Kennzeichenträger m. LED-Rücklicht	460-UNI/B	85,95



Alu-Blinkerverlängerung für die Montage von Zubehör-Blinkern mit Gewinde M10x1.25.

#### Blinkerverlängerung

Blinkerstangen, 70mm/M10 x 1.25	720LS70	Preis/Paar
		39,95



720XC01SW



720L01LO

#### Xenolen Blinker Cobra

Eleganter **LED-Blinker**, CNC-gefrästes Alu-Gehäuse, E-Prüfzeichen für vorne und hinten; Verschraubung mit M8-Gewindestange.

#### Xenolen Blinker

Blinker Cobra	720XC01SW	39,95
---------------	-----------	-------

Maße des Blinkerkopfs: 52x18 mm, Länge 75 mm

#### LED Mini-Blinker

LED-Mini-Blinker	kurz	720L01SH	29,95
LED-Mini-Blinker	lang	720L01LO	29,95

Maße des Blinkerkopfs: 46x28 mm

#### m-Blaze CONE von motogadget – ein Lenkerendenblinker im radikal neuen Design

Durch die neue, patentierte TranzLight-Technologie (TLT) von motogadget wird der transparente Korpus des Blinkers selbst zum Leuchtmedium. Dieser progressive Entwicklungsansatz gestaltet das Licht direkt über einen kristallartigen Glaskörper. Der Lenkerendenblinker m-Blaze CONE ist geprüft nach ECE und ist als vorderer Blinker zugelassen.



#### m-Blaze CONE

m-Blaze CONE	links	720MGBLL	95,00
m-Blaze CONE	rechts	720MGBLR	95,00

Maße des Blinkerkopfs: Ø 35 mm, Länge 43 mm

#### Blinkrelais

Blinkrelais 12V, 2W-100W	V720BD01	29,95
--------------------------	----------	-------



731-DE1.2

Extrem kleines und flaches **LED-Rücklicht** mit integrierter Kennzeichenbeleuchtung und E-Homologation.

#### LED-Rücklicht

LED-Rücklicht, weißes Glas	731-DE1.2	39,95
LED-Rücklicht, rotes Glas	731-DE1RT	39,95

Maße des Gehäuses: 105x28 mm



731LD01RT

#### Lucas-Style

LED-Rücklicht mit E-Homologation. Starke Linsen-LED, keine Kennzeichenbeleuchtung.

#### LED-Rücklicht

Lucas-Style, rotes Glas	731LD01RT	49,95
-------------------------	-----------	-------

Maße des Gehäuses: 110x30 mm



**CLUBMAN<sup>®</sup>**  
by LSL



Aktuell beliebteste Basis für einen Cafe Racer Umbau ist die Thruxton von Triumph. Bei der serienmäßigen Auslegung der Fahrwerksgeometrie hat es Triumph dabei vielleicht ein bisschen zu authentisch betrieben. Niemand muss heute noch mit den Lenkkopfdaten einer 1970er Bonneville rumfahren.

LSL hat deshalb bei dem hier gezeigten Modell Clubman T 860CR seine ganze Erfahrung im Bereich der Fahrwerksauslegung eingebracht. Die T 860CR rollt auf griffigen 17"-Rädern und bekommt ihre spielerische Leichtigkeit und Zielgenauigkeit durch neue LSL-Gabelbrücken und veränderte Stoßdämpferelemente.

---

### **Die Zeitschrift „Motorradfahrer“ kommentiert die abgebildete Clubman T 860CR:**

*„Auf den Punkt genau lassen sich die fetten Pneus direkt und transparent steuern; sie kleben satt auf der Straße und halten ohne Eigenleben den gewählten Schräglagenwinkel ein. Außerdem zaubert die LSL-Clubman deutlich engere Radien auf den Asphalt als ihr Serienvorbild.“*

---

Ergonomisch angenehm gekröpfte Stummellenker und die griffigen LSL-Rasten präzisieren das Cafe Racer-Konzept.



#### **Technische Daten:**

Lenkkopfwinkel:	64,0°; Nachlauf 94 mm
Radstand:	1485 mm
Räder:	3.50x17 vorn 4.50x17 hinten
Reifen:	Bridgestone BT 016 120/70ZR17 vorn 160/60ZR17 hinten
Sitzhöhe:	785 mm
Gewicht:	216 kg

## »W 800 Lindy Bob

Es war das Jahr, in dem Charles Lindbergh den Atlantik überquerte, die Zeit, in der die African American den neuen Tanz „Lindy Hop“ in den Straßen New Yorks zelebrierten und die wirklich wagemutigen Männern auf individuell umgebauten Spezialmaschinen atemberaubende Runden auf den ersten Rennstrecken-Ovalen mit Steilkurven fuhren.

Der neueste Clubman-Umbau auf Basis der schwarzen Kawasaki W 800 nimmt diese Atmosphäre durch eindeutige Attribute aus dieser Zeit auf. Einen extremen Brooks Style Lenker, knappe Sitzbank, Rastenposition in alt-englischem Stil.

Die Räder vorn und hinten in gleichen Raddurchmessern und Reifenprofilen.

Details wie der schlanke Rohrhalter des Mini-Spiegels oder das integrierte Rücklicht in dem klassischen Fender bannen das Auge. Eine hochwertige, in matten Rot-Tönen gehaltene, Lackierung lässt die Haptik einer Tankoberfläche aus dieser Zeit erahnen.

Mit der Lindy Bob stellt LSL ein ganz besonderes Fahrzeug, mit der Ausstrahlung der 30er, aber den technischen Attributen der Jetzt-Zeit vor.





Die Clubman-Sondermodelle bietet LSL als Komplettfahrzeuge an. Wenden Sie sich direkt an unsere Fertigung in Krefeld.



**Technische Daten:**

Lenkkopfwinkel:	63,0°; Nachlauf 112 mm
Radstand:	1470 mm
Reifen:	Bridgestone BT 45 120/90-18 vorn 130/80-18 hinten
Sitzhöhe:	760 mm
Gewicht:	206 kg

## » Clubman W 800TR



**Guido Kupper in MO 9/2011:**

*„Der anmutige Flat Track Style der Clubman könnte Tote aufwecken. On any Sunday? Everyday!“*



Clubman W 800TR – dieser Clubman Flat Tracker war das Ergebnis der ersten intensiven Zusammenarbeit zwischen LSL und Kawasaki.

Während die Weltpremiere der W 800 in Köln vorbereitet wurde, hatte LSL die Möglichkeit, parallel einen durchdachten Komplett-Umbau zu entwickeln und diesen nur Stunden nach der Premiere der Presse vorzustellen.

Das Ergebnis schlug erhebliche Wellen. Kawasaki Schweiz entschied sich spontan, einen ganzen Cup diesem Flat Track Style zu widmen. So fuhren 30 Gentlemen auf individuell lackierten, aber technisch identisch aufgebauten, Clubman im Dreck und auf der Straße um die Wette. Die Begeisterung war so groß, dass dieser Wettbewerb auch 2012 wieder fortgeführt wird. Beobachten Sie das Geschehen unter [www.W800-Cup.at](http://www.W800-Cup.at).

Foto: Motorradfahrer



#### Technische Daten:

Lenkkopfwinkel:	64,0°; Nachlauf 106 mm
Radstand:	1460 mm
Räder:	2.50x18 vorn 4.25x18 hinten
Reifen:	PIRELLI MT 90 Scorpion 110/80-18 vorn 150/70-18 hinten
Sitzhöhe:	760 mm
Gewicht:	202 kg

#### T-Shirt

Clubman T-Shirt zum Bike  
mit dem coolen Pin-up Girl  
von Steven Flier

Größe	S, M, L, XL
Art.-Nr.	973CLW1..
Preis	19,95



## » Clubman Parts



Thruxton



W800

Für die markanten Radgrößen der Clubman Modelle bietet LSL fertigt gebohrte Alu-Felgen in modernen Dimensionen an.

### » Clubman Felgensätze

Modell	Größen	Oberfläche	Art.-Nr.	Preis
<b>Kawasaki</b>				
W 650/800	2.50/x18/4.25x18	poliert	601K0862	749,00
W 650/800	2.50/x18/4.25x18	schwarz	601K0862SW	809,00
<b>Triumph</b>				
Bonneville	3.50/x17/4.50x17	poliert	601T03117	869,00
Bonneville	3.50/x17/4.50x17	schwarz	601T03117SW	929,00
Thruxton	3.50/x17/4.50x17	poliert	601T03117	869,00
Thruxton	3.50/x17/4.50x17	schwarz	601T03117SW	929,00

Felgen werden mit neuen Speichen geliefert.  
Verwendung nur in Kombination mit LSL-Gabelbrückenkit.

### YSS-Federbeine

Die Radfelgensätze sind für die Kombination mit den LSL-Gabelbrücken und längere Federbeine ausgelegt. Bitte lassen Sie sich zu Ihrem individuellen Umbau entsprechend beraten.

YSS-Federbeine				
W 650/800	Länge 330mm	645K086	469,00	
Bonneville	Länge 360mm	645T031	469,00	
Thruxton	Länge 370mm	645T031+	469,00	

### Galfer Bremsscheiben

Die Wave-Bremsscheibe von Galfer stellt eine einfach zu montierende, deutliche Verbesserung der Bremsleistung dar. Lieferung mit ABE.

Galfer Wave-Bremsscheibe			
W650/800	300mm	239K086	249,00
Thruxton	320mm	239T031	249,00

Lieferung mit ABE



### REMUS-Auspuffanlage

Für die W 650/800 Modelle fertigt der Auspuffanlagenhersteller REMUS eine attraktive Komplettanlage mit EG-BE.

Kawasaki Auspuffanlage			
W 650	chrom	415K086	999,00
W 650	schwarz	415K086SW	999,00
W 800	chrom	415K137	1399,00
W 800	schwarz	415K137SW	1399,00

Triumph Auspuffendöpfe			
Bonneville	chrom	415T024	938,00
Thruxton	chrom	415T031	938,00



### Aluminium Kotflügel

Polierte Aluminium-Kotflügel; modellbezogen gebohrt und mit Halterungen für die original Schutzblechbefestigung. Befestigungspunkte für das original Rücklicht bewusst nicht vorgeben.

#### Aluminium Kotflügel, vorn

W 650/800, 18"	poliert	506K086A18	169,95
W 650/800, 19"	poliert	506K086A19	169,95
Bonneville, 17"	poliert	506T044A	119,95
Thruyton, 18"	poliert	506T031A	119,95
Scrambler, 19"	poliert	506T038A	119,95

#### Aluminium Kotflügel, hinten

W 650/800	poliert	507K086A	199,95
Thruyton	poliert	507T024A	179,95
Bonneville/Scrambler	poliert	507T024A	179,95

#### Universelle Aluminium-Kotflügel

Vorderrad, 17"	500mm	102mm	506A05017	79,95
Vorderrad, 18"	500mm	102mm	506A05018	79,95
Vorderrad, 19"	600mm	102mm	506A06019	79,95
Vorderrad, 19"	800mm	102mm	506A08019	89,95
Hinterrad	600mm	145mm	507A060	99,95
Hinterrad	1000mm	145mm	507A100	109,95



Klassisches Mini-Rücklicht mit LED-Technik. Halterung aus gefrästem Aluminium, Rücklicht mit rotem Glas.

#### LED-Rücklicht

LED-Rücklicht	Halterung gefräst	731CL01SW	119,95
---------------	-------------------	-----------	--------

#### Blinker

			Preis/Paar
Classic-Blinker	Alu Klemmung	720C002	29,95
Blinkerstangen	Alu verzahnt	720CS01	29,95



Polierte **Alu-Gehäuse** für Bonneville/Thruyton Modelle als Ersatz für die serienmäßigen Kunststoffdosen.

#### Aluminium-Instrumentengehäuse

Bonneville -09	Tacho	poliert	727T024	74,95
Thruyton -09	Tacho/DZM	poliert	727T031	139,95

Nur für Modelle mit Tachowelle



## » Frisch bezogen



Moderne Digitaltechnik, hochwertige Materialien, Endmontage in Handarbeit und eine intensive Qualitätskontrolle garantieren höchste optische und funktionale Qualität ‚made in Germany‘.

### Clubman Sitzbänke

Sitzbank Clubman, schlanker und kürzer als die Seriensitzbank, sehr griffiger Polsterbezug im Fahrersitzbereich, Soziussitz leicht angehoben, hochwertige Handarbeit aus deutscher Manufaktur.

Sitzbank Clubman			
Bonneville/Thrupton	alle	502T031	429,00



502T031

### Rändelkopfschraube

zur Befestigung von Seitendeckeln, Werkzeugkästen etc.. Lange Version zur Befestigung der Bonneville und Thrupton Sitzbank.

Rändelkopfschraube		
M6x20, Rändelkopfhöhe 24 mm	317T024B	19,95
M6x20, Rändelkopfhöhe 32 mm	317T024	19,95
M6x20, Rändelkopfhöhe 90 mm	317T024/90	28,95

Faltenbälge		
Bonneville/Thrupton	148T024	59,95

### motoscope classic

Das motoscope classic ist ein digitales Multifunktionsinstrument im klassischen Rundgehäuse. Das weiße Ziffernblatt und der rote Zeiger, der durch einen Präzisionsschrittmotor bewegt wird, stellen den analogen Drehzahlmesser dar.

#### » motoscope classic

Artikel	Gehäusefarbe	Art.-Nr.	Preis
<b>motoscope classic</b>			
Tachoanzeige	schwarz	723MSCLSPSW	498,00
Drehzahlmesseranzeige	schwarz	723MSCLDZSW	498,00
<b>Halteplatte</b>			
Bonneville/Thrupton	schwarz/silber	723-T024..	34,95
<b>Universalhalterung</b>			
Universal-Halteplatte	schwarz/silber	723-MSCL..	29,95
Standrohrschele 39mm	schwarz	723-039SW	39,95
Standrohrschele 41mm	schwarz	723-039SW	39,95
Standrohrschele 43mm	schwarz	723-039SW	39,95

Sitzbank Flat Track, schlanker und kürzer als die Seriensitzbank, Sozusbereich stark aufgepolstert, sehr griffiger Polsterbezug im Fahrersitzbereich, hochwertige Handarbeit aus deutscher Manufaktur.

Sitzbank Flat Track			
W 650/800	alle	502K086FT	409,00



502K086FT



317T024



148T024



### LSL Merchandise Produkte



Praktischer **Kronkorkenheber**,  
abgeleitet aus dem LSL-  
Gabelstern, farbig eloxiert

**Art.-Nr.** 999ST01..  
**Preis** 9,95



**LSL-Baseball-Cap**  
schwarz mit LSL-Logo bestickt, Klettverschluss

**Größe** universal  
**Art.-Nr.** 975-001  
**Preis** 9,95



**LSL-Mousepad**  
Motiv TL-675 Warbird

**Größe** 240 x 190 mm  
**Art.-Nr.** 984M2009  
**Preis** 2,95



**LSL-Aufnäher**  
weiß mit LSL-Logo

**Größe** 100 x 45 mm  
**Art.-Nr.** 970-1045  
**Preis** 1,95



**LSL-T-Shirt**  
weiß mit LSL-Logo,  
100% Baumwolle

**Größe** S, M, L, XL  
**Art.-Nr.** 972TS01..  
**Preis** 12,95

Für retroklassische Bikes  
im Cafe Racer Stil  
bietet LSL eine spezielle  
website an:

[www.clubman.de](http://www.clubman.de)

Hier finden Sie Informationen  
aus der Szene und  
jede Menge Produkte zum  
stilvollen Cafe Racer Umbau.

# » Verkaufshinweise

## Allgemeine Geschäftsbedingungen

der Fa. LSL-Motorradtechnik GmbH, Heinrich-Malina-Str. 107, 47809 Krefeld (im Folgenden Anbieter genannt).

### 1. Gültigkeit

Diese allgemeinen Geschäftsbedingungen gelten für die Lieferung von Waren, die der Kunde (Vertragspartner) via Internet (e-mail), Telefon, Brief, Fax oder vor Ort beim Anbieter bestellt hat. Der Kunde erklärt mit seiner Bestellung die Kenntnisnahme der Geschäftsbedingungen.

### 2. Vertragsabschluss

Der Vertrag zur Belieferung des Kunden kommt mit dem Eingang der Bestellung des Kunden via Internet (e-mail), Telefon, Brief oder Fax zustande. Es steht dem Anbieter jederzeit zu, die Annahme des Vertrages aus wichtigem Grund zu verweigern. (z.B. bei wiederholter Unzustellbarkeit der Waren oder vorsätzlicher Falschangaben etc.).

### 3. Bestellung

Der Kunde bestellt die von ihm gewünschten Waren beim Anbieter per e-mail, Telefon, Brief, Fax oder persönlich vor Ort. Die Bestellung des Kunden ist, sofern nicht anders vereinbart, auf verbrauchsübliche Mengen beschränkt.

### 4. Preise

Die Preise in den Tabellen sind empfohlene Verkaufspreise, sie sind in EURO ausgewiesen, verstehen sich inkl. 19% MwSt. zzgl. Versandkosten und sind bis zum 31. Dezember des Herausgabjahres gültig. Die Richtigstellung von Druckfehlern behalten wir uns vor. Die Höhe der Versandkosten richtet sich nach den Selbstkosten und sollte bei der Bestellung nachgefragt werden.

### 5. Lieferung

Die Lieferung der Waren erfolgt an die vom Kunden genannte Anschrift. Bei Nachnahme-Lieferungen müssen Liefer- und Rechnungsanschrift identisch sein. Die Lieferung an den Kunden erfolgt über einen Zustelldienst, den der Anbieter für geeignet hält. Kommt es bei der Belieferung zu Verzögerungen, die der Anbieter nicht zu verantworten hat, so kann der Kunde diesbezüglich keine Ansprüche gegenüber dem Anbieter geltend machen.

Der Anbieter übernimmt keine Haftung für die Vollständigkeit der Lieferung. Sofern ein vom Kunde gewünschter Artikel ganz oder teilweise nicht geliefert werden kann, wird der Anbieter versuchen, den Kunden hierüber zu informieren. Der Kunde kann dann entscheiden, ob eine Teillieferung erfolgen soll und/oder, ob der fehlende Artikel in Rückstand genommen werden soll.

### 6. Mängel, Umtausch, Widerruf

Nach der Regelung des § 312c, 312d, 355, 356 BGB steht dem Verbraucher bei Einsatz von Fernkommunikationsmitteln zur Anbahnung oder Abschluss von Fernabsatzverträgen ein Widerrufs- und Rückgaberecht innerhalb einer 14-tägigen Frist zu. Der Kunde kann seine Vertragserklärung innerhalb von zwei Wochen ohne Angabe von Gründen in Textform (z.B. Brief, Fax oder e-mail) oder durch Rücksendung der Artikel widerrufen. Zur Wahrung der Widerrufspflicht genügt die rechtzeitige Absendung des Widerrufs oder der Artikel. Diese Regelung gilt nicht für Wiederverkäufer. Im Falle eines wirksamen Widerrufs sind die beiderseits empfangenen Leistungen zurückzugewähren und ggf. gezogene Nutzungen (z.B. Zinsen) herauszugeben. Kann der Kunde dem Anbieter die empfangene Leistung ganz oder teilweise nicht oder nur in verschlechtertem Zustand zurückgewähren, muss der Kunde dem Anbieter insoweit ggf. Wertersatz

leisten. Bei der Überlassung von Sachen gilt dies nicht, wenn die Verschlechterung der Sache ausschließlich auf deren Prüfung - wie sie etwa im Ladengeschäft möglich gewesen wäre - zurückzuführen ist. Im Übrigen kann der Kunde auch die Wertersatzpflicht vermeiden, indem er die Sache nicht wie ein Eigentümer in Gebrauch nimmt und alles unterlässt, was deren Wert beeinträchtigt. Paketversandfähige Sachen sind auf Kosten und Gefahr des Anbieters zurückzusenden. Nicht paketversandfertige Sachen werden beim Kunden abgeholt.

### 6.1 Kostentragungsvereinbarung

Machen Sie von Ihrem Widerrufsrecht Gebrauch, haben Sie die regelmäßigen Kosten der Rücksendung zu tragen, wenn die gelieferte Ware der bestellten entspricht und wenn der Preis der zurückzusendenden Sache einen Betrag von 40 Euro nicht übersteigt oder wenn Sie bei einem höheren Preis der Sache zum Zeitpunkt des Widerrufs noch nicht die Gegenleistung oder eine vertraglich vereinbarte Teilzahlung erbracht haben. Anderenfalls ist die Rücksendung für Sie kostenfrei.

### 7. Zahlung

Die Bezahlung der beim Anbieter bestellten Waren sowie der Transportkosten erfolgt in der Regel per Nachnahme bei Erhalt der Ware direkt beim Zustelldienst. Es kann jedoch auch Vorabzahlung per Überweisung vereinbart werden.

### 8. Eigentumsvorbehalt

Die gelieferte Ware bleibt bis zur vollständigen Bezahlung Eigentum des Anbieters.

### 9. Gewährleistung

Der Anbieter verpflichtet sich, dafür zu sorgen, dass die bestellten Waren sorgfältig verpackt und verschickt werden. Mängelbeanstandungen, die auf Materialfehler oder fehlerhafte Ausführung zurückzuführen sind, werden durch kostenlose Ersatzlieferung übernommen. Bei Teilen, die natürlichem Verschleiß unterliegen, muss eine zeitliche Eingrenzung erfolgen. Die gesetzlichen Vorschriften bleiben hiervon unberührt.

### 10. Haftung

Eine etwaige Haftung des Anbieters aus dem Bestellvorgang des Kunden ist begrenzt auf den Bestellwert, sofern kein Vorsatz oder grob fahrlässiges Verhalten vorliegt. Die Haftung übernimmt der Anbieter nur bei Produkten, die vollständig und nach Angaben des Anbieters montiert wurden.

### 11. Sorgfaltspflicht

Der Kunde hat Sorge zu tragen, dass alle Änderungen und Umrüstungen an den im öffentlichen Straßenverkehr teilnehmenden Fahrzeugen den gesetzlichen Bestimmungen entsprechen und in die Fahrzeugpapiere eingetragen werden. Sämtliche Ansprüche des Kunden oder Dritter gegen den Anbieter aus Unfällen oder Schäden jeglicher Art sind ausgeschlossen.

### 12. Datenschutz

Persönliche Daten des Kunden, die für die Bestellabwicklung notwendig sind, werden auf Datenträgern gespeichert. Der Kunde erklärt hiermit sein Einverständnis. Der Anbieter verpflichtet sich, alle personenbezogenen Daten vertraulich zu behandeln und nicht an Dritte weiterzuleiten, sofern dies nicht für die Bestellabwicklung notwendig ist.

### 13. Gerichtsstand

Gerichtsstand ist das Amtsgericht Krefeld. Diese Klausel ist für Nichtkaufleute unwirksam; für diese gilt der jeweilige Wohnsitz des Kunden.

## LSL-website – immer aktuelle Informationen

Auf der LSL-Seite finden Sie die neuesten Informationen zu unseren Produkten und Aktivitäten. Klar gestaltet präsentieren sich hier aktuelle Neuheiten und Details unserer gesamten Produktpalette.

Teilegutachten sind unter den Produktseiten zum Download hinterlegt.

Der Verweis „Händler“ nennt Ihnen den LSL-Partner in Ihrer Gegend. Unsere Stützpunktpartner sind besonders geschult und haben LSL-Teile „zum Anfassen“.



# ONLINE

## Visit: [www.lsl.eu](http://www.lsl.eu)

## Index

Alu-Kotflügel	S. 95	Radsätze	S. 81
Alu-Instrumentengehäuse	S. 95	Rasten	S. 66
Blinker	S. 87	- Verstellbare Rastengelenke	S. 67
- Blinkerstangen	S. 87	Rastenanlagen	
Bremsflüssigkeitsbehälter	S. 50	- 2Slide	S. 59
Bremsschläuche	S. 52	- Standard	S. 62
- Bremsschlauch-Hohlschrauben	S. 53	- Schalthebel Units	S. 66
Gabeleinstellsterne	S. 57	- Soziusrastenthaler	S. 68
Gabelbrücken-Kits	S. 78	Ritzel-Cover	S. 77
Griffe	S. 25	Rücklicht	S. 87
Hebel, einstellbar	S. 48	Rückspiegel	
Kennzeichenhalter	S. 86	- Rückspiegel	S. 30
Kettenschutz	S. 77	- Spiegeladapter	S. 31
Lampenhalter	S. 84	- Spiegel-Verbreiterung	S. 31
Lenker		Scheinwerfer	S. 82
- 22 mm Lenker	S. 18	- Urban Scheinwerferkits	S. 82
- 25,4 mm Lenker	S. 26	Schrauben (Rändel-)	S. 96
- Fat Bar-Lenker	S. 13	Sitzbänke	S. 96
Lenkerklemmböcke		Standrohrschellen	S. 57
- Klemmböcke für 22 mm	S. 21	Stummellenker Sport-Match	S. 44
- Klemmböcke für 25,4 mm	S. 29	- Touren Stummel	S. 41
- Klemmböcke für Fat Bar	S. 16	Sturz pads	
- RiseUp Klemmböcke	S. 22	- Crash Pad	S. 71
Lenkerbohrschablone	S. 23	- Achs/Clutch Ball	S. 76
Lenkergewichte	S. 24	Superbike-Lenkerkits	S. 33
Lenkungsdämpfer	S. 54	- gek. Verkleidungscheiben	S. 36
Merchandise Produkte	S. 97	Zündschloss Montagekit	S. 80
Montageständer Aufnahmen	S. 69		



### Achtung, Warnhinweis!

Wenn Sie dieses Zeichen sehen, ist die Montage dieser Teile besonders anspruchsvoll und sollte nur von qualifizierten Mechanikern ausgeführt werden.

Bitte wenden Sie sich an Ihren Vertrags-händler oder lassen Sie sich von uns einen Fachhändler in Ihrer Nähe nennen!

### Impressum

#### Herausgeber

LSL-Motorradtechnik GmbH, D-47809 Krefeld

#### Satz & Druck

Das Druckhaus Beineke Dickmanns GmbH, Korschenbroich

Auszüge und Reprints bedürfen der schriftlichen Genehmigung des Herausgebers.





## LSL-Motorradtechnik GmbH

Heinrich-Malina-Straße 107 D-47809 Krefeld

Fon 02151-5559 0 Fax 02151-548416

info@lsl.eu www.lsl.eu

